



FUJI GROUP ELEVATOR
— Safety and quality —

THANG MÁY



FUJI GROUP ELEVATOR
— Safety and quality —

CÔNG TY CỔ PHẦN THANG MÁY FUJI GROUP



PROFILE

HỒ SƠ NĂNG LỰC

FUJI GROUP ELEVATOR
JOINT STOCK COMPANY

LIÊN HỆ

- 📍 Số 264/12 Đường ĐT 3-2, Ấp 2, xã Đông Thạnh, TP. HCM
- ☎ 0283 622 5778 - 0913 895 079
- ✉ fujigroupelevator@gmail.com
- 🌐 www.fujigroup.com.vn

CÔNG TY CỔ PHẦN THANG MÁY FUJI GROUP

- 📍 Số 264/12 Đường ĐT 3-2, Ấp 2, xã Đông Thạnh, TP. HCM
- ☎ 0283 622 5778 - 0913 895 079
- ✉ fujigroupelevator@gmail.com
- 🌐 www.fujigroup.com.vn



MỤC LỤC

THÔNG TIN CÔNG TY

- 03 | Lời ngỏ
- 04 | Thông tin công ty
- 05 | Lĩnh vực kinh doanh
- 06 | Sơ đồ tổ chức
- 07 | Giấy tờ pháp lý
- 08 | Tầm nhìn - Sứ mệnh - Giá trị cốt lõi
- 09 | Chính sách hoạt động

SẢN PHẨM CUNG CẤP

- 11 | Cabin thang máy tiêu chuẩn
- 18 | Cabin thang máy lựa chọn
- 24 | Cửa tầng
- 26 | Mẫu hoa văn cửa tầng - Cabin
- 32 | Trần giả tiêu chuẩn
- 34 | Trần giả dán Decal
- 35 | Sàn đá
- 36 | Hộp gọi thang máy
- 38 | Tay vịn thang máy
- 39 | Laminate thang máy
- 40 | Thang máy quan sát
- 48 | Thang máy bệnh viện
- 50 | Thang máy chở hàng
- 52 | Thang máy tải thực phẩm
- 54 | Thang máy chở ô tô



LỜI NGỎ |

56 | HÌNH ẢNH DỰ ÁN

63 | LỜI CẢM ƠN



Kính gửi Quý khách hàng và Quý đối tác,

Lời đầu tiên, **Công ty Cổ phần Thang máy Fuji Group** xin gửi đến Quý khách hàng và Quý đối tác lời chào trân trọng, lời cảm ơn chân thành vì sự tin tưởng và đồng hành trong suốt thời gian qua.

Với sứ mệnh **mang đến những giải pháp thang máy an toàn, hiện đại và tối ưu cho mọi công trình**, Fuji Group không ngừng đổi mới, nâng cao chất lượng sản phẩm và dịch vụ nhằm đáp ứng tốt nhất nhu cầu ngày càng đa dạng của thị trường.

Chúng tôi chuyên thiết kế, cung cấp và lắp đặt các dòng thang máy cao cấp như: thang máy tải khách, thang máy gia đình, thang máy bệnh viện, thang máy lồng kính, thang máy tải ô tô, thang máy tải hàng, thang máy thực phẩm, thang máy thủy lực cùng các loại phụ kiện chính hãng. Mỗi sản phẩm của Fuji Group đều được lựa chọn kỹ lưỡng, lắp đặt chuẩn kỹ thuật và bảo hành, bảo trì chuyên nghiệp.

Chúng tôi tin rằng, bằng uy tín, kinh nghiệm và đội ngũ kỹ thuật tâm huyết, Fuji Group sẽ luôn là người bạn đồng hành đáng tin cậy trên hành trình phát triển bền vững của Quý khách hàng.

Trân trọng cảm ơn và mong tiếp tục nhận được sự ủng hộ, hợp tác từ Quý vị trong thời gian tới.

Trân trọng,
CÔNG TY CỔ PHẦN THANG MÁY FUJI GROUP



THÔNG TIN CÔNG TY

- Tên doanh nghiệp
CÔNG TY CỔ PHẦN THANG MÁY FUJI GROUP
- Tên quốc tế
FUJI GROUP ELEVATOR JOINT STOCK COMPANY

- Trụ sở chính
Số 264/12 Đường ĐT 3-2, Ấp 2, xã Đông Thạnh, TP. HCM

- | | | |
|--|--|-------------------------------|
| • Email
fujigroupelevator@gmail.com | • Điện thoại
0283 622 5778 - 0913 895 079 | • Website
fujigroup.com.vn |
|--|--|-------------------------------|

- | | |
|----------------------------|--|
| • Mã số thuế
0317962020 | • Tổng giám đốc
Ông Nguyễn Văn Thái Phi |
|----------------------------|--|

LĨNH VỰC HOẠT ĐỘNG



Thiết kế, lắp đặt các hệ thống thang máy

- Cung cấp lắp đặt thang máy tải khách
- Cung cấp lắp đặt thang máy cho bệnh viện
- Cung cấp lắp đặt thang máy Lòng Kính
- Cung cấp lắp đặt thang máy tải Xe Hơi
- Cung cấp lắp đặt thang máy tải hàng cho nhà xưởng
- Cung cấp lắp đặt thang máy tải thực phẩm cho nhà hàng, khách sạn
- Cung cấp lắp đặt thang máy gia đình
- Cung cấp các Phụ kiện thang máy
- Cung cấp lắp đặt thang máy thủy lực

“SỰ LỰA CHỌN
HIỆU QUẢ - TIN TƯỞNG - UY TÍN
CỦA CHỦ ĐẦU TƯ”



GIẤY TỜ PHÁP LÝ



SƠ ĐỒ TỔ CHỨC

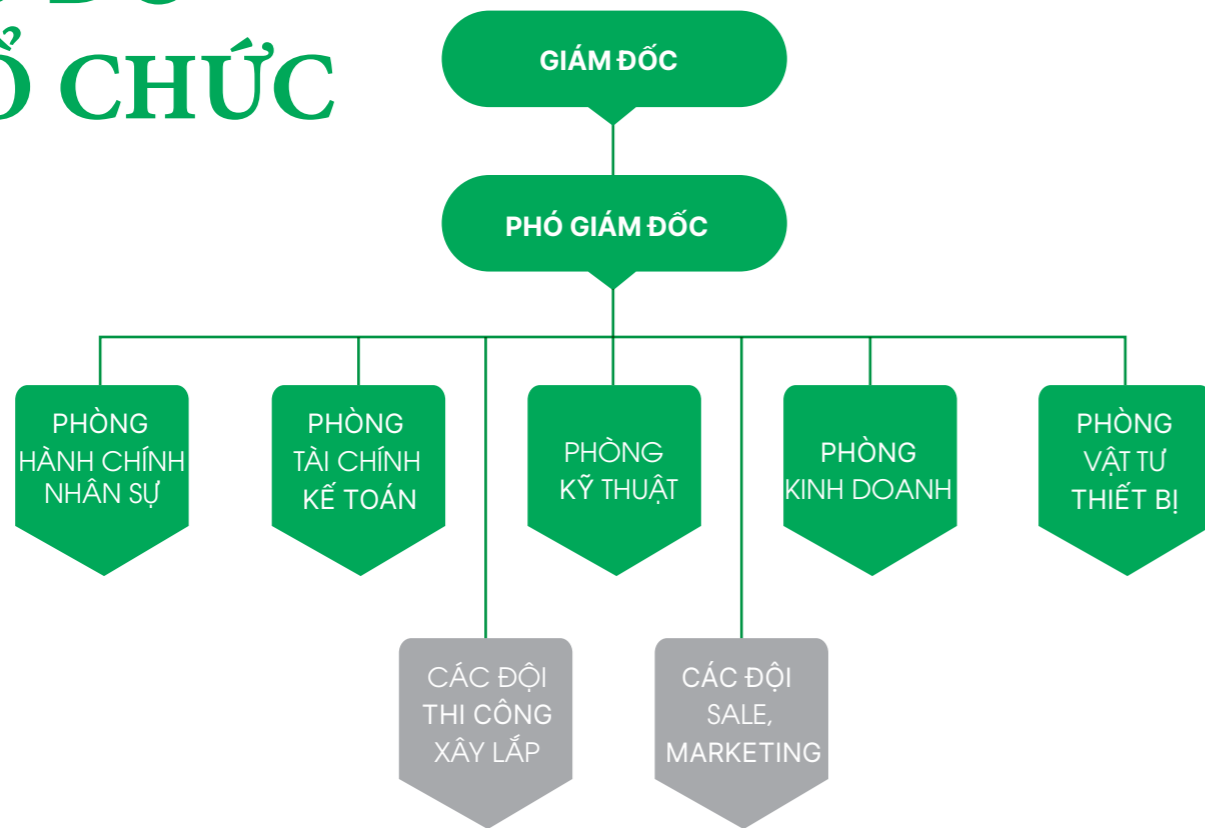

ĐỘI NGŨ CÁN BỘ NHÂN VIÊN

Với đội ngũ cán bộ công nhân viên đầy nhiệt huyết, có tinh thần trách nhiệm cao, tận tâm với công việc, chủ động tìm tòi và học hỏi kinh nghiệm đã không ngừng phấn đấu đưa thương hiệu **THANG MÁY FUJI GROUP** trở thành một trong những công ty uy tín trong lĩnh vực thang máy trên địa bàn Thành phố Hồ Chí Minh

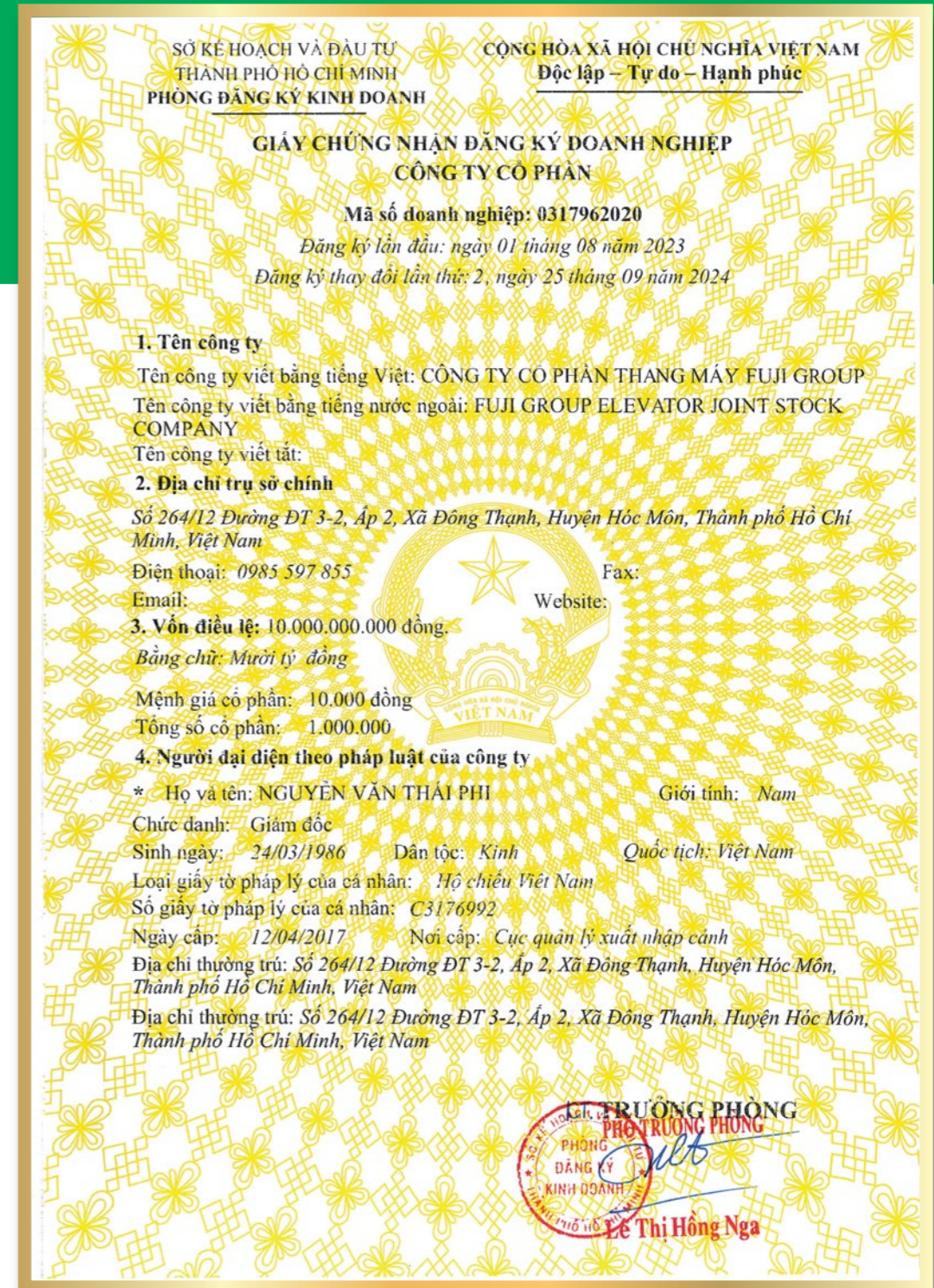

TẦM NHÌN - SỨ MỆNH GIÁ TRỊ CỐT LÕI



TẦM NHÌN

Trở thành thương hiệu hàng đầu tại Việt Nam trong lĩnh vực cung cấp và lắp đặt thang máy, tiên phong trong việc ứng dụng công nghệ hiện đại, đảm bảo an toàn và nâng cao chất lượng cuộc sống cho cộng đồng.



SỨ MỆNH

Cung cấp các giải pháp thang máy tối ưu, an toàn, bền vững và phù hợp với từng loại công trình.

Không ngừng đổi mới công nghệ, nâng cao chất lượng dịch vụ và năng lực thi công.

Góp phần xây dựng các công trình tiện nghi, hiện đại, mang lại giá trị thực tiễn cho khách hàng và đối tác.



GIÁ TRỊ CỐT LÕI

Chất lượng - Uy tín: Cam kết mang đến sản phẩm và dịch vụ đạt tiêu chuẩn cao nhất, đúng tiến độ, đúng cam kết.

An toàn - Bền vững: Đặt yếu tố an toàn và độ bền lên hàng đầu trong mọi giải pháp thang máy.

Khách hàng là trung tâm: Luôn lắng nghe và đồng hành cùng khách hàng để mang lại giải pháp tối ưu nhất.

CHÍNH SÁCH HOẠT ĐỘNG



CHẤT LƯỢNG

Nhận thấy chất lượng, uy tín là yếu tố quyết định và là chìa khóa của thành công, chúng tôi xem việc đảm bảo tiến độ và chất lượng công trình là mục tiêu chiến lược trong sự nghiệp phát triển bền vững của mình. Mục tiêu của chúng tôi là mang đến tối ưu hóa về kinh tế cho khách hàng.



SÁNG TẠO

Tập thể chúng tôi đã và đang không ngừng tìm tòi, phát triển cải tiến, nâng cao chất lượng dịch vụ cũng như đổi mới khả năng cung ứng dịch vụ, không có bất kỳ khó khăn nào có thể ngăn cản chúng tôi mang lại những giá trị tiện ích phù hợp nhất với lợi ích của khách hàng.



CHUYÊN NGHIỆP

Công ty được vận hành bởi đội ngũ nhân sự chuyên nghiệp, nhiệt huyết, sáng tạo với nhiều kinh nghiệm. Chúng tôi luôn chủ động tuyển dụng các công nhân, kỹ sư có trình độ cao để thi công công trình với chất lượng tốt nhất.



NỖ LỰC

Chúng tôi tin tưởng rằng với tập thể đoàn kết, vững mạnh cùng sự ủng hộ của Quý khách hàng, chúng tôi chắc chắn sẽ gặt hái được nhiều thành công hơn nữa trong tương lai để cùng mang đến thành công cho tất cả đối tác khách hàng cùng đồng hành với mình.

SẢN PHẨM CUNG CẤP

CABIN
THANG MÁY

KHUNG
CỬA TẦNG
THANG MÁY

CỬA TẦNG
THANG MÁY

TRẦN GIẢ
THANG MÁY

SÀN ĐÁ
THANG MÁY

HỘP GỌI
THANG MÁY

TAY VỊN
THANG MÁY

LAMINATE
THANG MÁY

THANG MÁY
CHUYÊN DỤNG

CABIN
THANG MÁY

TIÊU CHUẨN



Cabin FJG-01

Vách: Inox sọc nhuyễn, inox gương.

Cửa: Inox gương

Trần: Inox gương, Mica, đèn LED

Sàn: Đá lựa chọn

Tay vịn: Ống inox

Bảng điều khiển: Inox sọc nhuyễn, hiển thị ma trận điểm LED

Cabin FJG-01

Walls: Hairline stainless steel, Mirror stainless steel

Door: Mirror stainless steel

Ceiling: Mirror stainless steel, Mica, LED lights

Floor: Optional stone

Handrails: Stainless steel round pipe

Control panel: Hairline stainless steel, LED do-matrix display



Cabin FJG-02

Vách: Inox sọc nhuyễn, inox gương.

Cửa: Inox gương

Trần: Inox gương, Mica, đèn LED

Sàn: Đá lựa chọn

Tay vịn: Ống inox

Bảng điều khiển: Inox sọc nhuyễn, hiển thị ma trận điểm LED

Cabin FJG-02

Walls: Hairline stainless steel, Mirror stainless steel

Door: Mirror stainless steel

Ceiling: Mirror stainless steel, Mica, LED lights

Floor: Optional stone

Handrails: Stainless steel round pipe

Control panel: Hairline stainless steel, LED do-matrix display



Cabin FJG-03

Vách: Inox sọc nhuyền, inox gương.

Cửa: Inox gương

Trần: Inox sọc nhuyền, inox gương, Mica, đèn LED

Sàn: Đá

Bảng điều khiển: Inox sọc nhuyền, hiển thị ma trận điểm LED

Cabin FJG-03

Walls: Hairline stainless steel, Mirror stainless steel

Door: Mirror stainless steel

Ceiling: Hairline stainless steel, Mirror stainless steel, Mica, LED lights

Floor: Optional stone

Handrails: Stainless steel round pipe

Control panel: Hairline stainless steel, LED do-matrix display



Cabin FJG-04

Vách: Inox sọc nhuyền, inox gương.

Cửa: Inox gương

Trần: Inox gương, Mica, đèn LED

Sàn: Đá

Tay vịn: Ống inox

Bảng điều khiển: Inox sọc nhuyền, hiển thị ma trận điểm LED

Cabin FJG-04

Walls: Hairline stainless steel, Mirror stainless steel

Door: Mirror stainless steel

Ceiling: Mirror stainless steel, Mica, LED lights

Floor: Optional stone

Handrails: Stainless steel round pipe

Control panel: Hairline stainless steel, LED do-matrix display



Cabin FJG-05

Vách: Inox sọc nhuyền, inox gương.

Cửa: Inox gương

Trần: Inox sọc nhuyền, inox gương, Mica, đèn LED

Sàn: Đá

Tay vịn: Ống inox

Bảng điều khiển: Inox sọc nhuyền, hiển thị ma trận điểm LED

Cabin FJG-05

Walls: Hairline stainless steel, Mirror stainless steel

Door: Mirror stainless steel

Ceiling: Hairline stainless steel, Mirror stainless steel, Mica, LED lights.

Floor: Optional stone

Handrails: Stainless steel round pipe

Control panel: Hairline stainless steel, LED do-matrix display



Cabin FJG-06

Vách: Inox sọc nhuyền, inox gương.

Cửa: Inox gương

Trần: Inox gương, Mica, đèn LED

Sàn: Đá

Tay vịn: Ống inox

Bảng điều khiển: Inox sọc nhuyền, hiển thị ma trận điểm LED

Cabin FJG-06

Walls: Hairline stainless steel, Mirror stainless steel

Door: Mirror stainless steel

Ceiling: Mirror stainless steel, Mica, LED lights

Floor: Optional stone

Handrails: Stainless steel round pipe

Control panel: Hairline stainless steel, LED do-matrix display



Cabin FJG-07

Vách: Inox sọc ngẫu nhiên, inox gương.

Cửa: Inox gương

Trần: Inox sọc ngẫu nhiên, inox gương, Mica, đèn LED

Sàn: Đá

Bảng điều khiển: Inox sọc ngẫu nhiên, hiển thị ma trận điểm LED

Cabin FJG-07

Walls: Hairline stainless steel, Mirror stainless steel

Door: Mirror stainless steel

Ceiling: Hairline stainless steel, Mirror stainless steel, Mica, LED lights

Floor: Optional stone

Handrails: Stainless steel round pipe

Control panel: Hairline stainless steel, LED do-matrix display



Cabin FJG-08

Vách: Inox sọc ngẫu nhiên, inox gương.

Cửa: Inox gương

Trần: Inox gương, Mica, đèn LED

Sàn: Đá

Tay vịn: Ống inox

Bảng điều khiển: Inox sọc ngẫu nhiên, hiển thị ma trận điểm LED

Cabin FJG-08

Walls: Hairline stainless steel, Mirror stainless steel

Door: Mirror stainless steel

Ceiling: Mirror stainless steel, Mica, LED lights

Floor: Optional stone

Handrails: Stainless steel round pipe

Control panel: Hairline stainless steel, LED do-matrix display

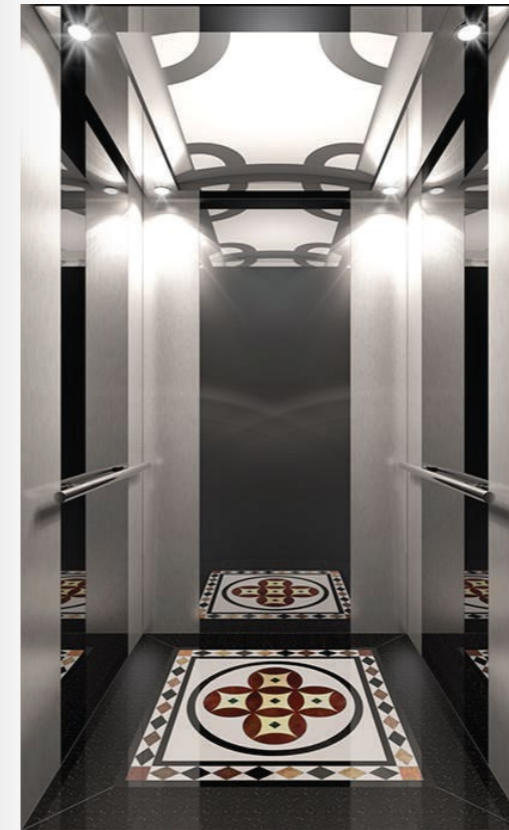

Cabin FJG-09

Vách: Inox sọc ngẫu nhiên, inox gương.

Cửa: Inox gương

Trần: Inox sọc ngẫu nhiên, inox gương

Sàn: Đá

Tay vịn: Ống inox

Bảng điều khiển: Inox sọc ngẫu nhiên, hiển thị ma trận điểm LED

Cabin FJG-09

Walls: Hairline stainless steel, Mirror stainless steel

Door: Mirror stainless steel

Ceiling: Hairline stainless steel, Mirror stainless steel

Floor: Optional stone

Handrails: Stainless steel round pipe

Control panel: Hairline stainless steel, LED do-matrix display

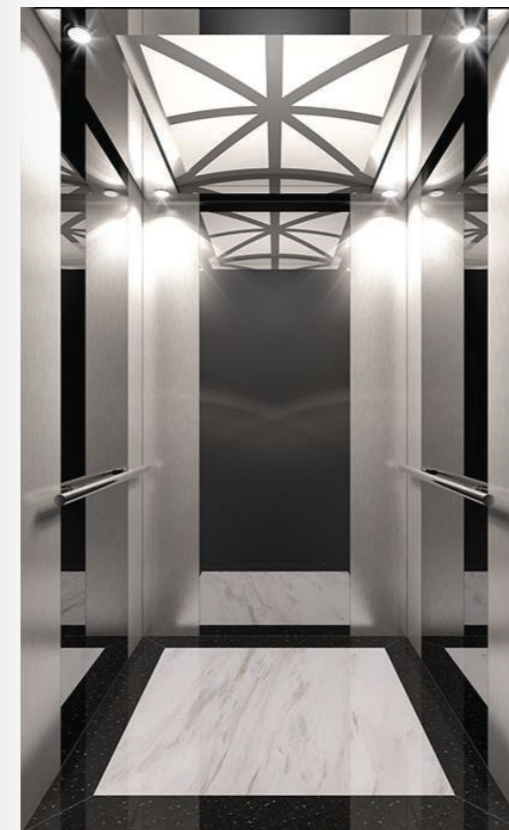

Cabin FJG-10

Vách: Inox sọc ngẫu nhiên, inox gương.

Cửa: Inox gương

Trần: Inox gương, Mica, đèn LED

Sàn: Đá

Tay vịn: Ống inox

Bảng điều khiển: Inox sọc ngẫu nhiên, hiển thị ma trận điểm LED

Cabin FJG-10

Walls: Hairline stainless steel, Mirror stainless steel

Door: Mirror stainless steel

Ceiling: Mirror stainless steel, Mica, LED lights

Floor: Optional stone

Handrails: Stainless steel round pipe

Control panel: Hairline stainless steel, LED do-matrix display



Cabin FJG-07

Vách: Inox sọc ngẫu nhiên, inox gương.

Cửa: Inox gương

Trần: Inox sọc ngẫu nhiên, Mica, nhựa, đèn LED

Sàn: Đá

Bảng điều khiển: Inox sọc ngẫu nhiên, hiển thị ma trận điểm LED

Cabin FJG-07

Walls: Hairline stainless steel, Mirror stainless steel

Door: Mirror stainless steel

Ceiling: Hairline stainless steel, Mirror stainless steel, Mica, LED lights

Floor: Optional stone

Handrails: Stainless steel round pipe

Control panel: Hairline stainless steel, LED do-matrix display



Cabin FJG-08

Vách: Inox sọc ngẫu nhiên, inox gương.

Cửa: Inox gương

Trần: Inox gương, Mica, đèn LED

Sàn: Đá

Tay vịn: Ống inox

Bảng điều khiển: Inox sọc ngẫu nhiên, hiển thị ma trận điểm LED

Cabin FJG-08

Walls: Hairline stainless steel, Mirror stainless steel

Door: Mirror stainless steel

Ceiling: Mirror stainless steel, Mica, LED lights

Floor: Optional stone

Handrails: Stainless steel round pipe

Control panel: Hairline stainless steel, LED do-matrix display



Cabin FJG-09

Vách: Inox sọc ngẫu nhiên, inox gương.

Cửa: Inox gương

Trần: Inox sọc ngẫu nhiên, inox gương

Sàn: Đá

Tay vịn: Ống inox

Bảng điều khiển: Inox sọc ngẫu nhiên, hiển thị ma trận điểm LED

Cabin FJG-09

Walls: Hairline stainless steel, Mirror stainless steel

Door: Mirror stainless steel

Ceiling: Hairline stainless steel, Mirror stainless steel

Floor: Optional stone

Handrails: Stainless steel round pipe

Control panel: Hairline stainless steel, LED do-matrix display



Cabin FJG-10

Vách: Inox sọc ngẫu nhiên, inox gương.

Cửa: Inox gương

Trần: Inox gương, Mica, đèn LED

Sàn: Đá

Tay vịn: Ống inox

Bảng điều khiển: Inox sọc ngẫu nhiên, hiển thị ma trận điểm LED

Cabin FJG-10

Walls: Hairline stainless steel, Mirror stainless steel

Door: Mirror stainless steel

Ceiling: Mirror stainless steel, Mica, LED lights

Floor: Optional stone

Handrails: Stainless steel round pipe

Control panel: Hairline stainless steel, LED do-matrix display



Cabin FJG-11 Option

Vách: Inox sọc nhuyễn, inox gương, inox chạm khắc

Cửa: Inox gương

Trần: Inox sọc nhuyễn, inox gương, Mica, đèn LED

Sàn: Đá

Tay vịn: Ống inox

Bảng điều khiển: Inox sọc nhuyễn, hiển thị ma trận điểm LED

Cabin FJG-11 Option

Walls: Hairline stainless steel, Mirror stainless steel

Door: Mirror stainless steel

Ceiling: Hairline stainless steel, Mirror stainless steel, Mica, LED lights

Floor: Optional stone

Handrails: Stainless steel round pipe

Control panel: Hairline stainless steel, LED do-matrix display



Cabin FJG-012 Option

Vách: Inox sọc nhuyễn, inox gương, inox chạm khắc

Cửa: Inox gương

Trần: Inox sọc nhuyễn, inox gương, Mica, đèn LED

Sàn: Đá

Tay vịn: Ống inox

Bảng điều khiển: Inox sọc nhuyễn, hiển thị ma trận điểm LED

Cabin FJG-012 Option

Walls: Hairline stainless steel, Mirror stainless steel

Door: Mirror stainless steel

Ceiling: Hairline stainless steel, Mirror stainless steel, Mica, LED lights

Floor: Optional stone

Handrails: Stainless steel round pipe

Control panel: Hairline stainless steel, LED do-matrix display

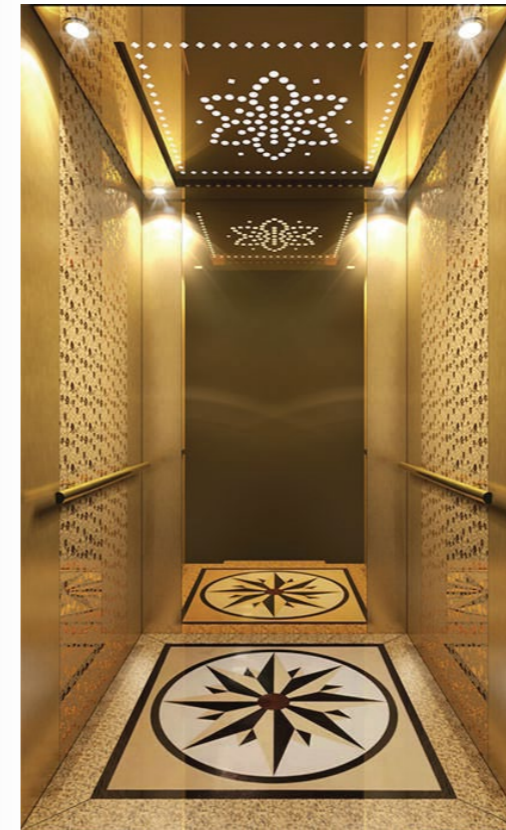

Cabin FJG-13 Option

Vách: Inox sọc nhuyễn màu vàng, inox gương màu vàng, inox chạm khắc màu vàng

Cửa: Inox gương màu vàng

Trần: Inox gương màu vàng, Mica, đèn LED

Sàn: Đá

Tay vịn: Ống inox màu vàng

Bảng điều khiển: Inox sọc nhuyễn, hiển thị ma trận điểm LED

Cabin FJG-13 Option

Walls: Gold hairline stainless steel, Gold mirror stainless steel, Gold etched stainless steel

Door: Gold mirror stainless steel

Ceiling: Gold mirror stainless steel, Mica, LED lights

Floor: Optional stone

Handrails: Gold stainless steel round pipe

Control panel: Gold hairline stainless steel, LED do-matrix display



Cabin FJG-14 Option

Vách: Inox sọc nhuyễn màu vàng, inox gương màu vàng, inox chạm khắc màu vàng

Cửa: Inox gương màu vàng

Trần: Inox gương màu vàng, Mica, đèn LED

Sàn: Đá

Tay vịn: Ống inox màu vàng

Bảng điều khiển: Inox sọc nhuyễn, hiển thị ma trận điểm LED

Cabin FJG-14 Option

Walls: Gold hairline stainless steel, Gold mirror stainless steel, Gold etched stainless steel

Door: Gold mirror stainless steel

Ceiling: Gold mirror stainless steel, Mica, LED lights

Floor: Optional stone

Handrails: Gold stainless steel round pipe

Control panel: Gold hairline stainless steel, LED do-matrix display



Cabin FJG-15 Option

Vách: Inox sọc nhuyền màu vàng, inox gương màu vàng, inox chạm khắc màu vàng

Cửa: Inox gương màu vàng

Trần: Inox gương màu vàng, Mica, đèn LED

Sàn: Đá

Tay vịn: Ống inox màu vàng

Bảng điều khiển: Inox sọc nhuyền vàng, hiển thị ma trận điểm LED

Cabin FJG-15 Option

Walls: Gold hairline stainless steel, Gold mirror stainless steel, Gold etched stainless steel

Door: Gold mirror stainless steel

Ceiling: Gold mirror stainless steel, Mica, LED lights

Floor: Optional stone

Handrails: Gold stainless steel round pipe

Control panel: Gold hairline stainless steel, LED do-matrix display

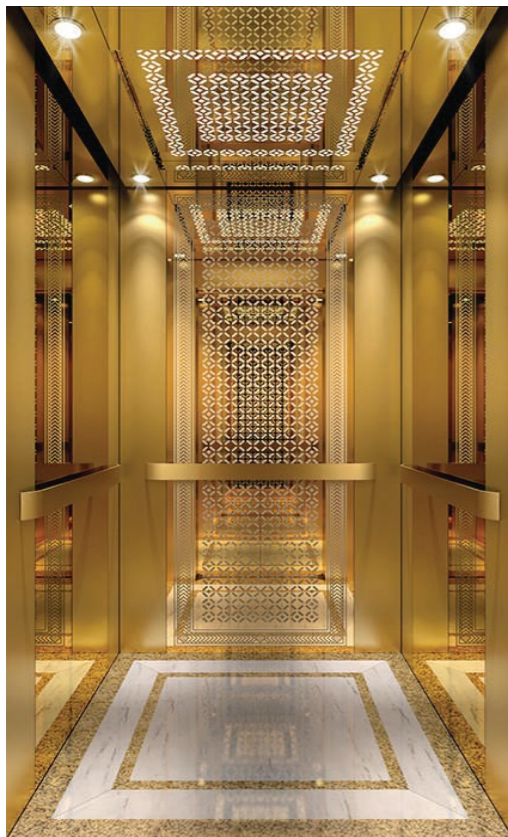

Cabin FJG-16 Option

Vách: Inox sọc nhuyền màu vàng, inox gương màu vàng, inox chạm khắc màu vàng

Cửa: Inox gương màu vàng

Trần: Inox gương màu vàng, Mica, đèn LED

Sàn: Đá

Tay vịn: Ống inox màu vàng

Bảng điều khiển: Inox sọc nhuyền vàng, hiển thị ma trận điểm LED

Cabin FJG-16 Option

Walls: Gold hairline stainless steel, Gold mirror stainless steel, Gold etched stainless steel

Door: Gold mirror stainless steel

Ceiling: Gold mirror stainless steel, Mica, LED lights

Floor: Optional stone

Handrails: Gold stainless steel round pipe

Control panel: Gold hairline stainless steel, LED do-matrix display

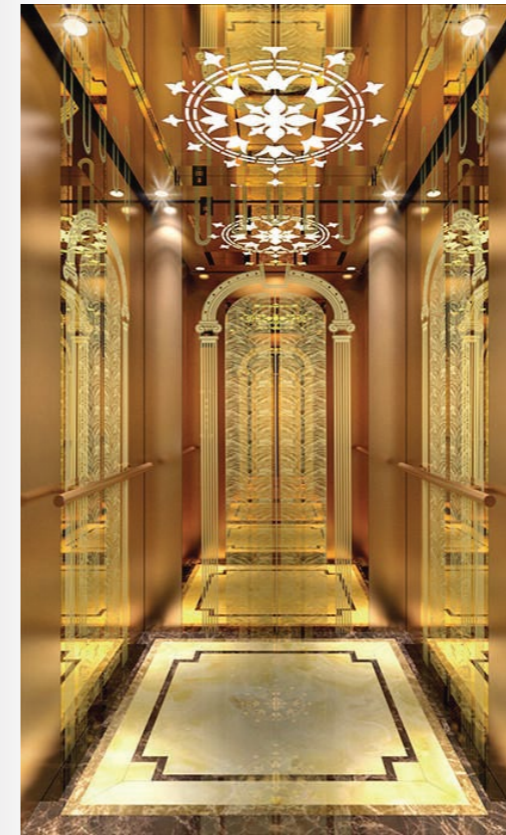

Cabin FJG-17 Option

Vách: Inox sọc nhuyền màu đồng, inox chạm khắc màu vàng,

Cửa: Inox gương màu vàng

Trần: Inox gương màu vàng, Mica, đèn LED

Sàn: Đá

Tay vịn: Ống inox

Bảng điều khiển: Inox gương màu vàng, hiển thị ma trận điểm LED

Cabin FJG-17 Option

Walls: Bronze hairline stainless steel, Gold etched stainless steel

Door: Gold mirror stainless steel

Ceiling: Gold mirror stainless steel, Mica, LED lights

Floor: Optional stone

Handrails: Gold stainless steel round pipe

Control panel: Gold hairline stainless steel, LED do-matrix display

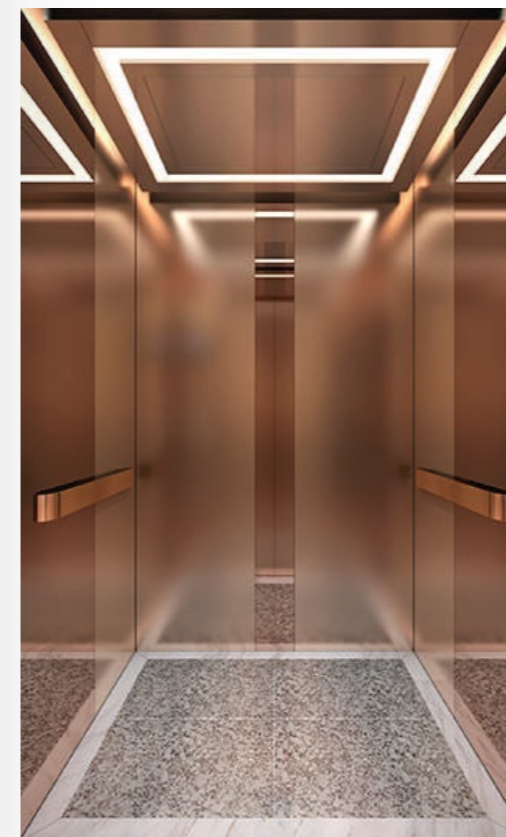

Cabin FJG-18 Option

Vách: Inox sọc nhuyền màu đồng, inox gương màu đồng

Cửa: Inox gương màu đồng

Trần: Inox gương màu đồng, Mica, đèn LED

Sàn: Đá

Tay vịn: Ống inox màu đồng

Bảng điều khiển: Inox gương màu đồng, hiển thị ma trận điểm LED

Cabin FJG-18 Option

Walls: Bronze hairline stainless steel, Bronze mirror stainless steel

Door: Bronze mirror stainless steel

Ceiling: Bronze mirror stainless steel, Mica, LED lights

Floor: Optional stone

Handrails: Bronze stainless steel round pipe

Control panel: Bronze mirror stainless steel, LED do-matrix display

LỰA CHỌN



Cabin FJG-19 Option

Vách: Inox sọc nhuyền màu đồng, inox gương màu đồng, tranh kính trang trí

Cửa: Inox sọc nhuyền màu đồng

Trần: Inox gương màu đồng, Mica, đèn LED

Sàn: Đá

Tay vịn: Ống inox màu đồng

Bảng điều khiển: Inox gương màu đồng, hiển thị ma trận điểm LED

Cabin FJG-19 Option

Walls: Bronze hairline stainless steel, bronze mirror stainless steel, decorative glass paintings

Door: Bronze hairline stainless steel

Ceiling: Bronze mirror stainless steel, Mica, LED lights

Floor: Optional stone

Handrails: Stainless steel round pipe

Control panel: Bronze stainless steel, LED do-matrix display



Cabin FJG-20 Option

Vách: Inox sọc nhuyền, inox gương.

Cửa: Inox gương

Trần: Inox gương, Mica, đèn LED

Sàn: Đá

Tay vịn: Ống inox

Bảng điều khiển: Inox sọc nhuyền, hiển thị ma trận điểm LED

Cabin FJG-20 Option

Walls: Hairline stainless steel, Mirror stainless steel, decorative glass paintings

Door: Hairline stainless steel

Ceiling: Mirror stainless steel, Mica, LED lights

Floor: Optional stone

Handrails: Stainless steel round pipe

Control panel: Mirror stainless steel, LED do-matrix display



Cabin FJG-21 Option

Vách: Inox sọc nhuyền, kính cường lực

Cửa: Inox gương, kính cường lực

Trần: Inox sọc nhuyền, inox gương, Mica, đèn LED

Sàn: Đá

Tay vịn: Ống inox

Bảng điều khiển: Inox sọc nhuyền, hiển thị ma trận điểm LED

Cabin FJG-21 Option

Walls: Hairline stainless steel, tempered glass

Door: Mirror stainless steel, tempered glass

Ceiling: Hairline stainless steel, Mirror stainless steel, Mica, LED lights.

Floor: Optional stone

Handrails: Hairline stainless steel

Control panel: Hairline stainless steel, LED do-matrix display



Cabin FJG-22 Option

Vách: Inox sọc nhuyền màu đồng, kính cường lực

Cửa: Inox sọc nhuyền màu đồng, kính cường lực

Trần: Inox sọc nhuyền màu đồng, inox gương màu đồng, Mica, đèn LED

Sàn: Đá

Tay vịn: Inox màu đồng

Bảng điều khiển: Inox sọc nhuyền màu đồng, hiển thị ma trận điểm LED

Cabin FJG-22 Option

Walls: Bronze hairline stainless steel, tempered glass

Door: Bronze hairline stainless steel, tempered glass

Ceiling: Bronze hairline stainless steel, Mica, LED lights

Floor: Optional stone

Handrails: Bronze hairline stainless steel

Control panel: Bronze mirror stainless steel, LED do-matrix display



LD - 01



LD - 03



LD - 05



LD - 06



LD - 02



LD - 04



LD - 07



LD - 08

MẪU HOA VĂN CỬA TẦNG - CABIN

THANG MÁY



DP - 01



DP - 02

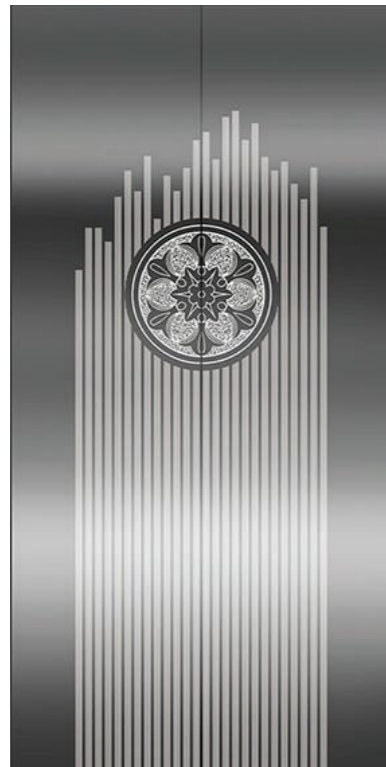

DP - 03



DP - 04

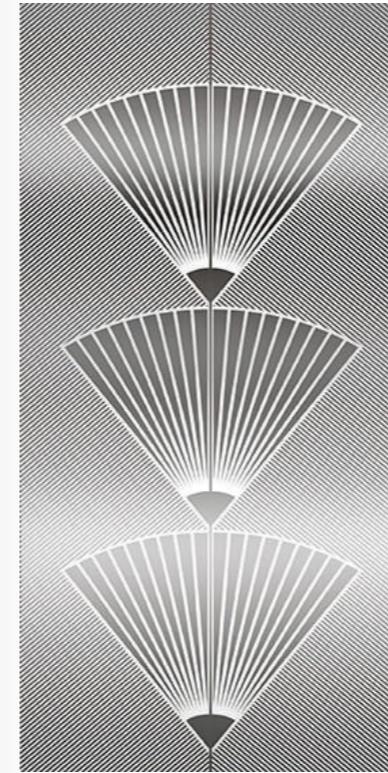

DP - 05



DP - 06



DP - 07

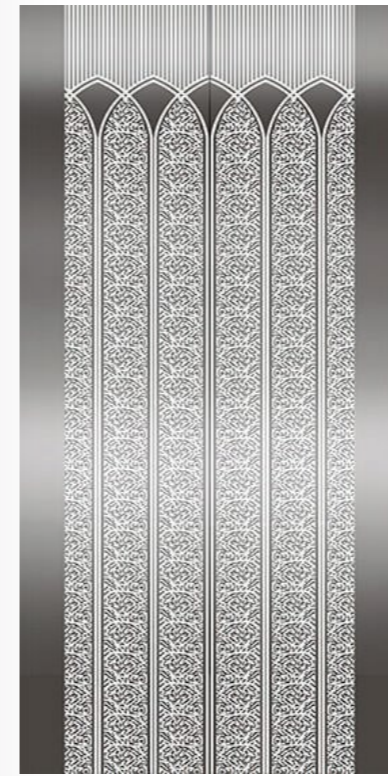

DP - 08

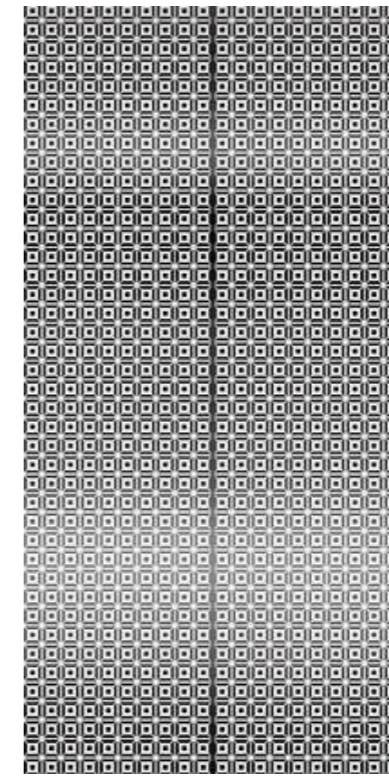

DP - 09

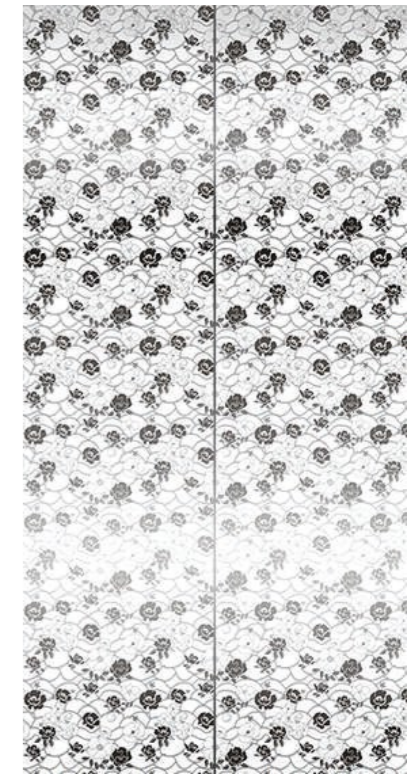

DP - 10

MẪU HOA VĂN CỬA TẦNG - CABIN

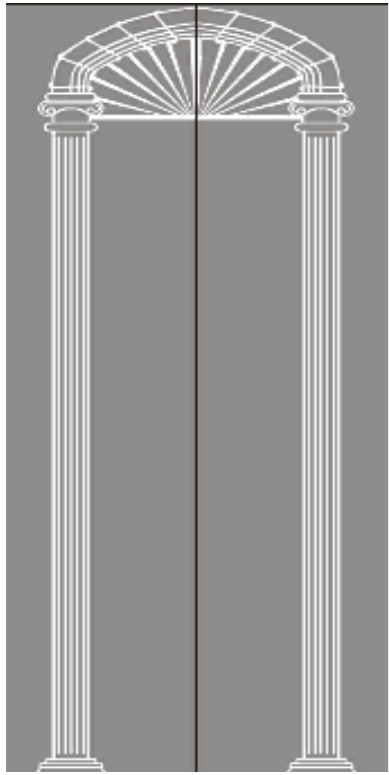

DP - 11

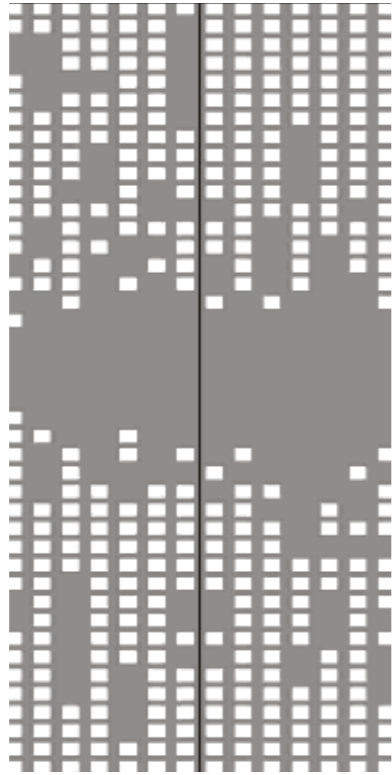

DP - 12



DP - 13



DP - 17



DP - 18



DP - 19

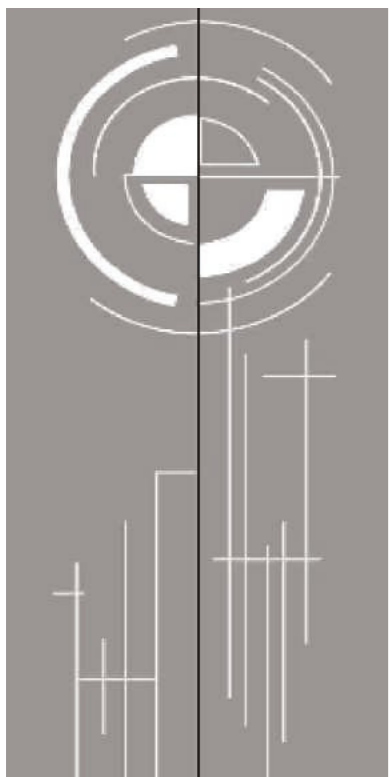

DP - 14

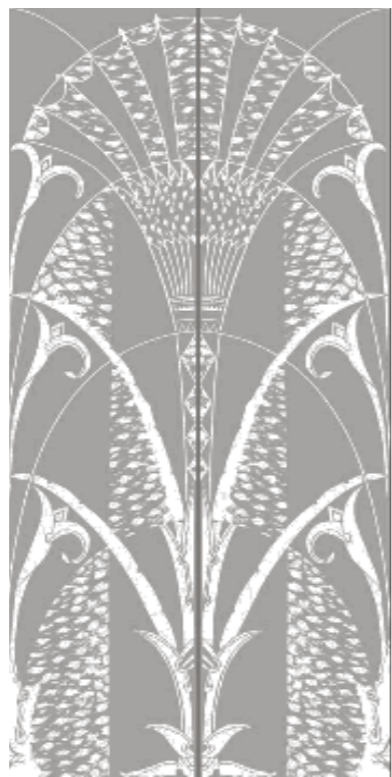

DP - 15

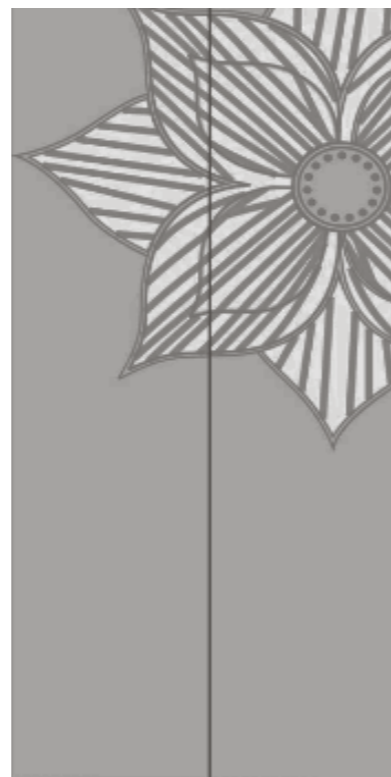

DP - 16

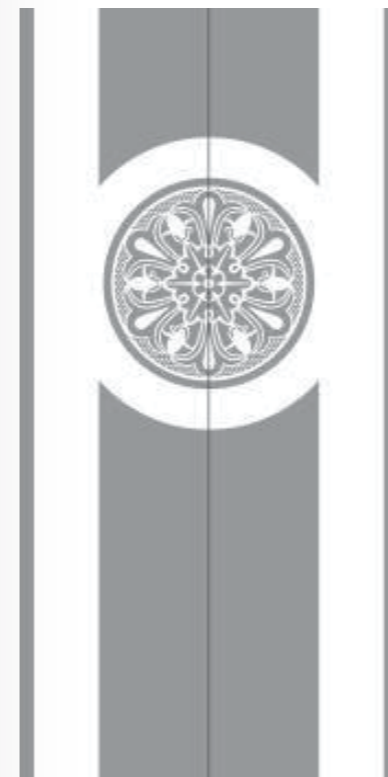

DP - 20



DP - 21



DP - 22

MẪU HOA VĂN CỬA TẦNG - CABIN



DP - 23

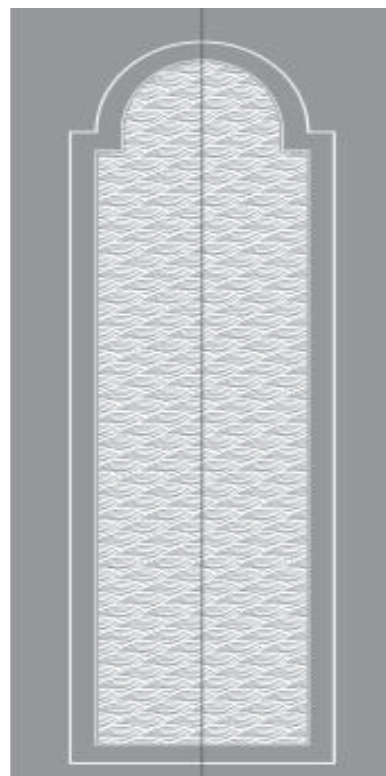

DP - 24



DP - 25

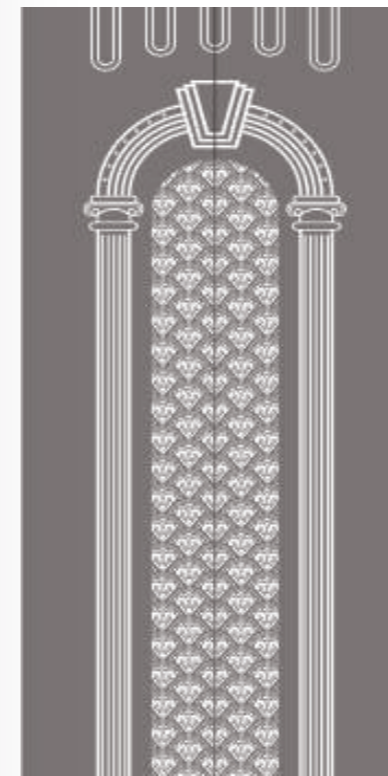

DP - 29



DP - 30



DP - 31

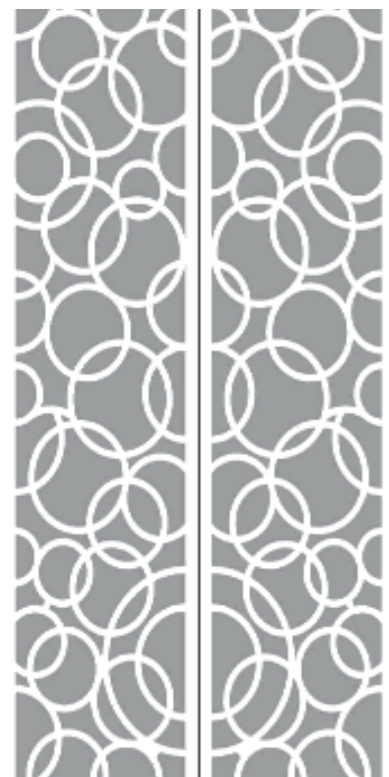

DP - 26

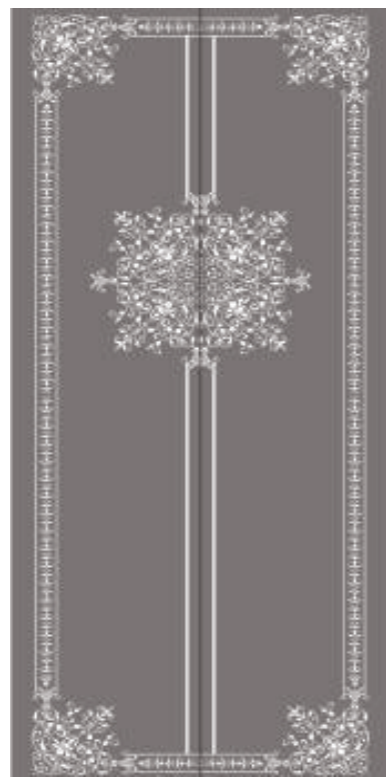

DP - 27



DP - 28



DP - 32

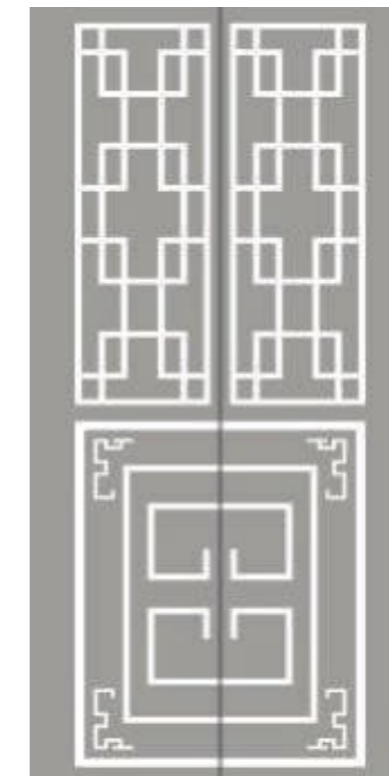

DP - 33



DP - 34



CL - 01



CL - 02



CL - 03



CL - 04



CL - 05



CL - 06



CL - 07

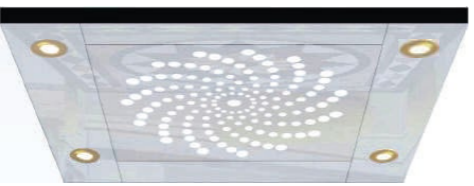

CL - 08

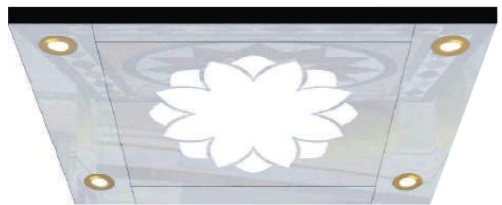

CL - 09



CL - 10



CL - 11

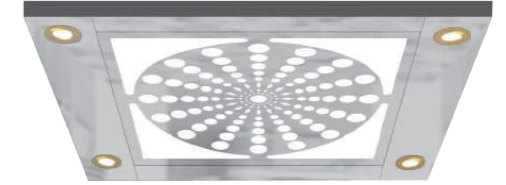

CL - 12

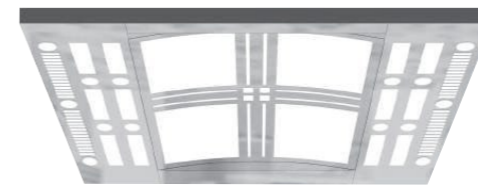

CL - 13



CL - 14

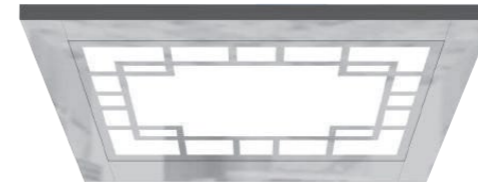

CL - 15



CL - 16

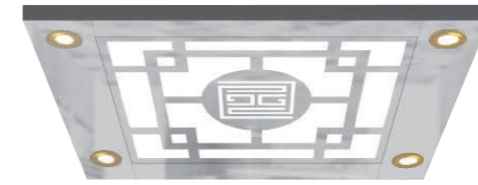

CL - 17



CL - 18

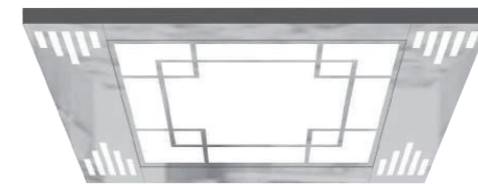

CL - 19

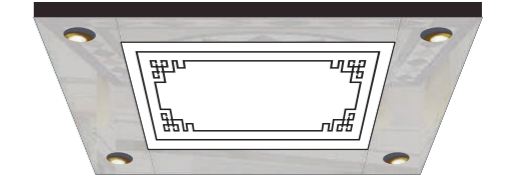

CL - 20

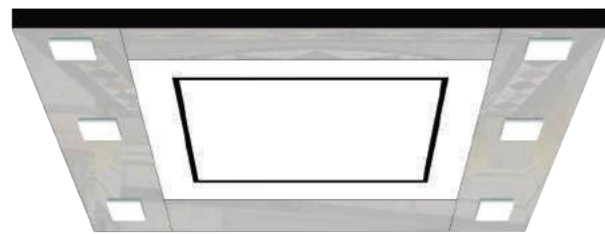

CL - 21

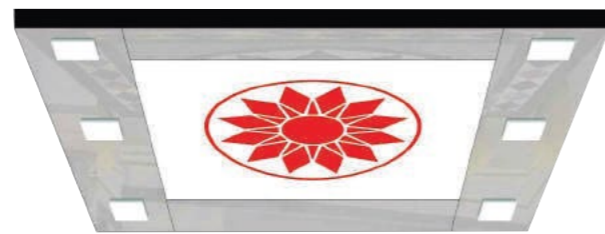

CL - 22



CL - 23



CL - 24



CL - 25

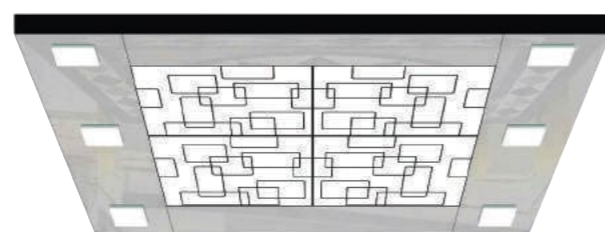

CL - 26



CL - 27



CL - 28

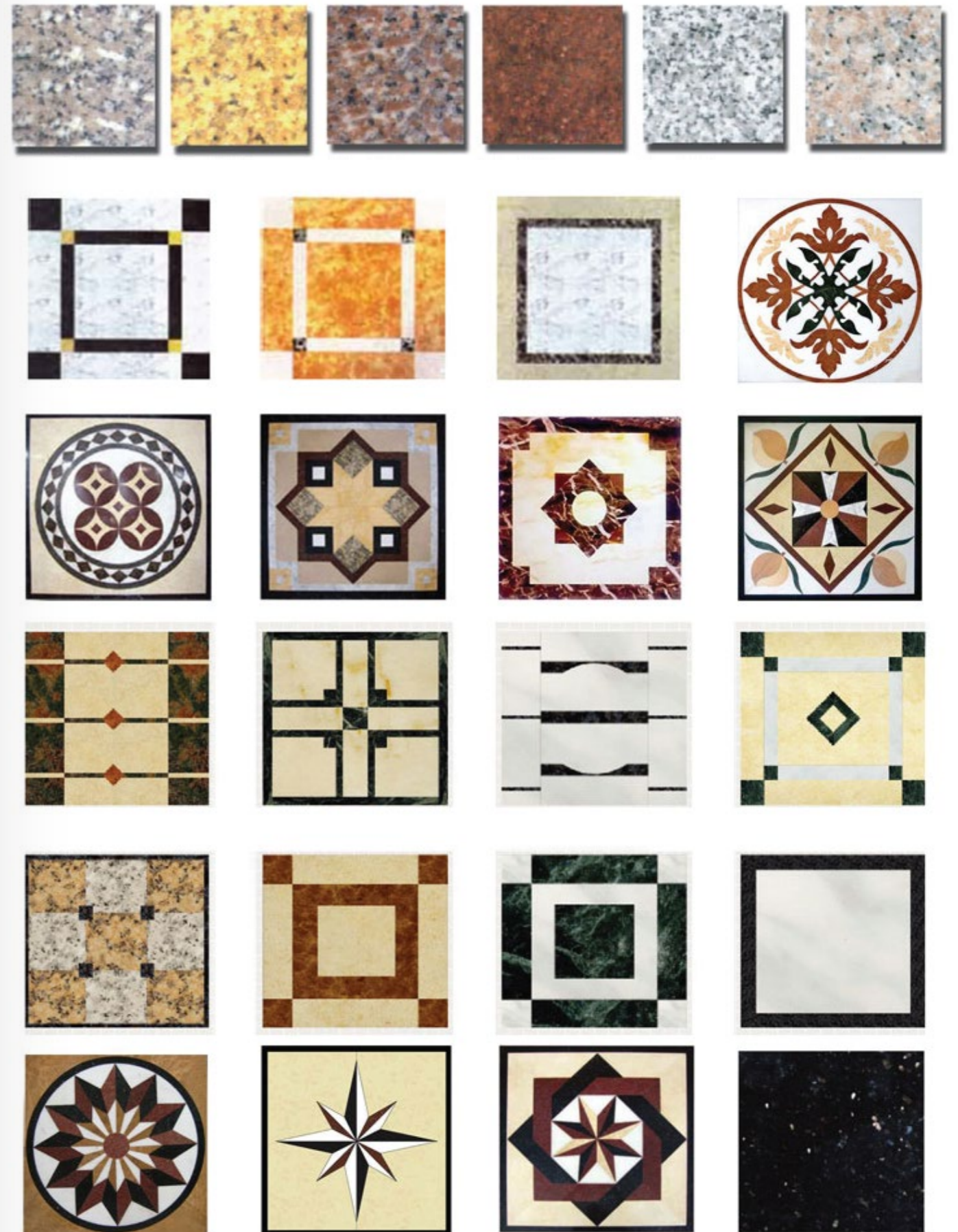



COP - S01



LOP - S01



LOP - S02



COP - S02



COP - S03



LOP - S03



LOP - S04



COP - 01



COP - 02



COP - 03

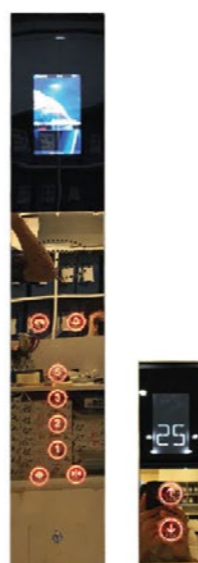

COP - 04

MẪU CẢM ỨNG

Sang trọng

Tinh tế

Đẳng cấp

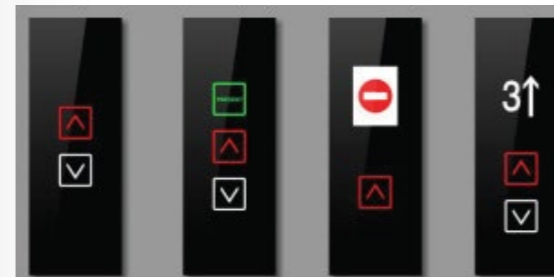



TAY Vịn THANG MÁY

Tay vịn trong cabin thang máy đóng vai trò rất quan trọng để quyết định lên các đặc điểm về tính thẩm mỹ của thang, sao cho tạo được cảm giác an toàn cho người đi thang máy vừa có tác dụng bảo vệ tấm vách của thang máy.

Một số thang máy đẳng cấp, sang trọng mà ta có thể đánh giá ngay từ đầu khi nhìn vào toàn bộ phần ngoài của thang. Nhưng để đánh giá chi tiết hơn thì phần cabin thang máy chính là phần quyết định. Mẫu tay vịn thang máy chủ yếu được sản xuất bằng inox sọc nhuyễn nên độ bền và tính thẩm mỹ cực kỳ cao.



HR-01



HR-05



HR-02



HR-06



HR-03



HR-07



HR-04



HR-08

LAMINATE THANG MÁY



Inox gương vàng

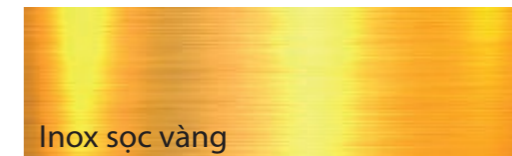

Inox sọc vàng

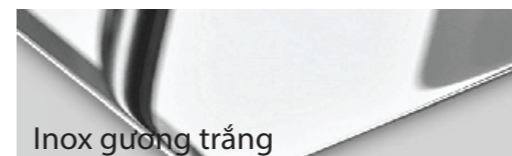

Inox gương trắng



Inox sọc trắng



Inox gương đồng



Inox sọc đồng

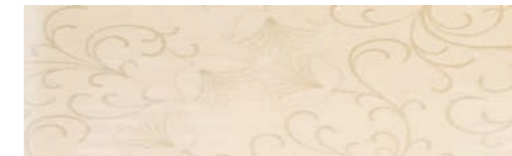
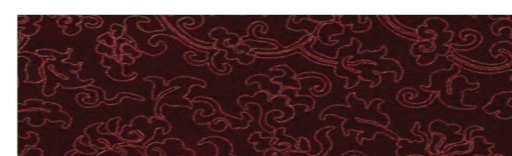
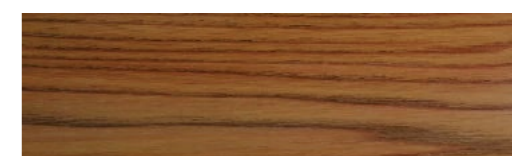
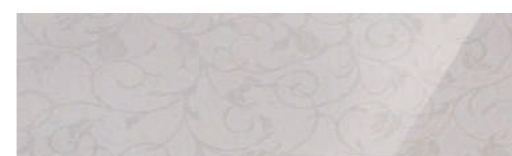
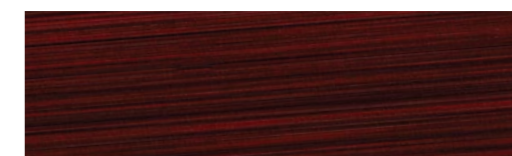
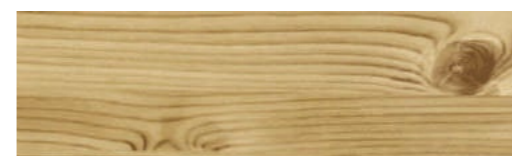
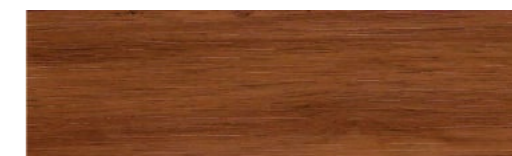

THANG MÁY QUAN SÁT CÓ PHÒNG MÁY



Model: FJ-1801

Trang trí bên ngoài:

Inox sọc nhuễn màu vàng phủ acrylic, chạm khắc inox sọc nhuễn màu vàng

Trang trí bên trong: Inox gương màu vàng

Trần: Inox phủ bóng, đèn LED

Vách cabin: Inox gương màu vàng, Inox gương màu vàng chạm khắc, kính an toàn

Cửa cabin:

Inox gương màu vàng chạm khắc

Tay vịn:

Ống inox gương màu vàng chạm khắc

Sàn: Đá.

Decorate the outside:

Gold acrylic hairline stainless steel, Gold etched stainless steel.

Decorated inside: Gold mirror stainless steel

Ceiling: Gold mirror stainless steel, LED lights.

Walls: Gold mirror stainless steel, Gold etched stainless steel, Glass

Door: Gold etched stainless steel

Handrails: Gold mirror stainless steel round pipe

Floor: Optional stone.



Model: FJ-1405

Trang trí bên ngoài: Phủ bóng acrylic,

Trang trí bên trong: Inox gương màu vàng

Trần: Phủ bóng, đèn LED

Vách cabin: Inox màu vàng, Inox gương màu vàng chạm khắc, kính an toàn

Cửa cabin:

Inox gương màu vàng

Tay vịn:

Ống inox gương màu vàng

Sàn: Đá.

Decorate the outside:

Polish and acrylic.

Decorated inside: Gold mirror stainless steel

Ceiling: Polish, LED lights.

Walls: Gold mirror stainless steel, Gold etched stainless steel, Glass

Door: Gold mirror stainless steel

Handrails: Gold mirror Stainless steel round pipe

Floor: Optional stone.



Model: FJ-1414

Trang trí bên ngoài: Inox gương phủ acrylic,

Trang trí bên trong: Inox sọc nhuễn

Trần: Inox gương, đèn LED

Vách cabin: Inox sọc nhuễn, kính an toàn

Cửa cabin:

Inox sọc nhuễn

Tay vịn:

Ống inox sọc nhuễn

Sàn: Đá.

Decorate the outside:

Acrylic mirror stainless steel,

Decorated inside:

Hairline stainless steel.

Ceiling: Mirror stainless steel, LED lights.

Walls: Hairline stainless steel, Glass

Door: Hairline stainless steel

Handrails: Hairline stainless steel round pipe

Floor: Optional stone.



Model: FJ-1413

Trang trí bên ngoài: Inox gương màu vàng phủ acrylic,

Trang trí bên trong: Inox gương màu vàng

Trần: Inox gương màu vàng, đèn LED

Vách cabin: Inox gương màu vàng, kính an toàn

Cửa cabin:

Kính viền inox gương màu vàng

Tay vịn:

inox gương màu vàng

Sàn: Đá.

Decorate the outside:

Gold acrylic hairline stainless steel.

Decorated inside:

Gold mirror stainless steel

Ceiling: Gold mirror stainless steel, LED lights.

Walls: Gold mirror stainless steel, Glass

Door: Gold border stainless steel, Glass

Handrails: Gold mirror stainless steel,

Floor: Optional stone.



Model: FJ-1608

Trang trí bên ngoài: Inox sọc nhuễn phủ acrylic,

Trang trí bên trong: Inox sọc nhuễn

Trần: Inox sọc nhuễn, đèn LED

Vách cabin: Inox sọc nhuễn, kính an toàn

Cửa cabin:

Inox sọc nhuễn

Tay vịn:

Ống inox gương

Sàn: Đá.

Decorate the outside:

Acrylic hairline stainless steel,

Decorated inside:

Hairline stainless steel.

Ceiling: Hairline stainless steel, LED lights.

Walls: Hairline stainless steel, Glass

Door: Hairline stainless steel

Handrails: Mirror Stainless steel round pipe

Floor: Optional stone.



Model: FJ-1609

Trang trí bên ngoài: Inox sọc nhuễn phủ acrylic,

Trang trí bên trong: Inox sọc nhuễn

Trần: Inox nhiều lớp phủ bóng, đèn LED

Vách cabin: Inox sọc nhuễn, kính an toàn

Cửa cabin: Inox sọc nhuễn

Tay vịn: Ống inox

Sàn: Đá.

Decorate the outside:

Acrylic hairline stainless steel

Decorated inside:

Hairline stainless steel.

Ceiling: Laminated stainless steel, LED lights.

Walls: Hairline stainless steel, Glass

Door: Hairline stainless steel

Handrails: Stainless steel round pipe

Floor: Optional stone.



THANG MÁY QUAN SÁT CÓ PHÒNG MÁY

SƠ ĐỒ TỔNG THỂ

Mặt cắt đứng giếng thang
(Hoistway sectional standing)

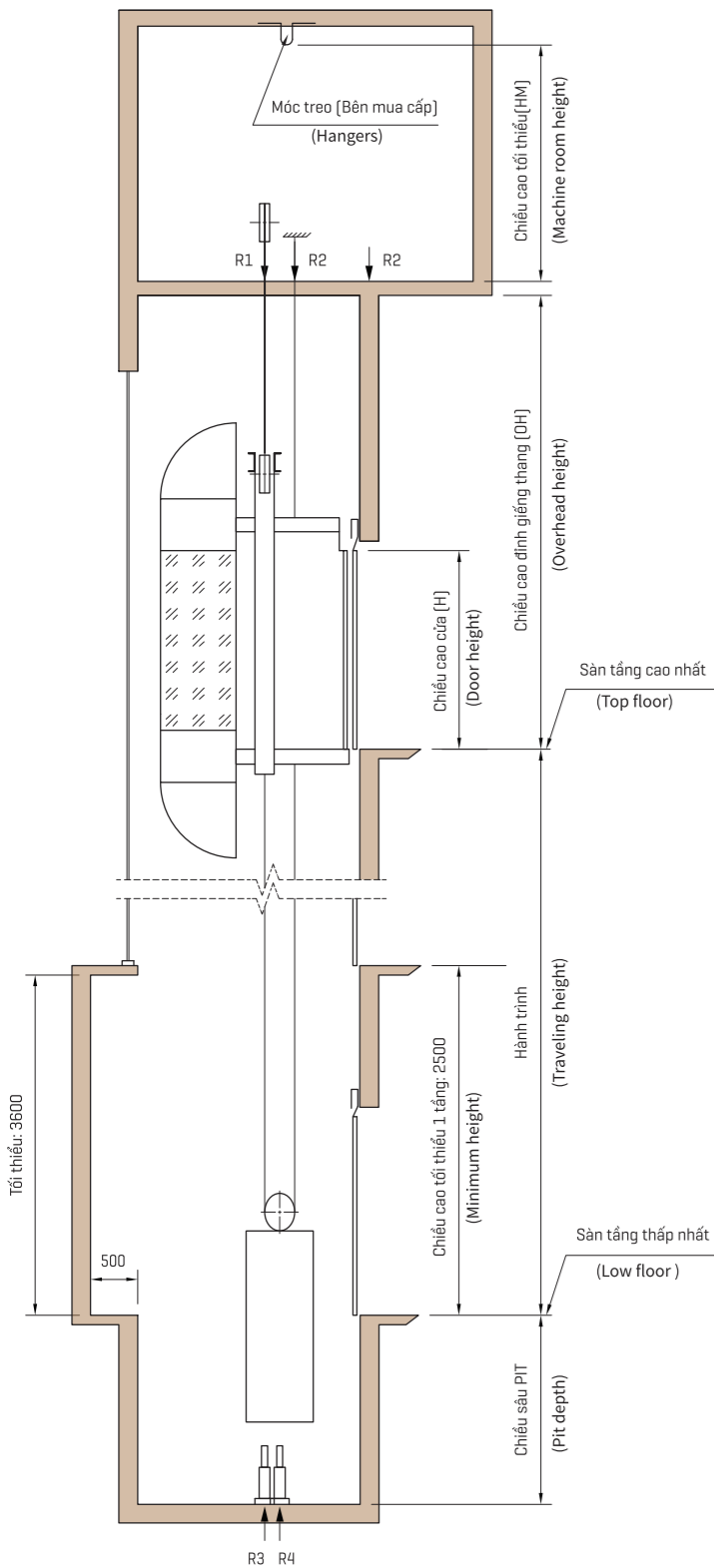

Mặt cắt ngang giếng thang hình bán nguyệt
(Hoistway cross section)

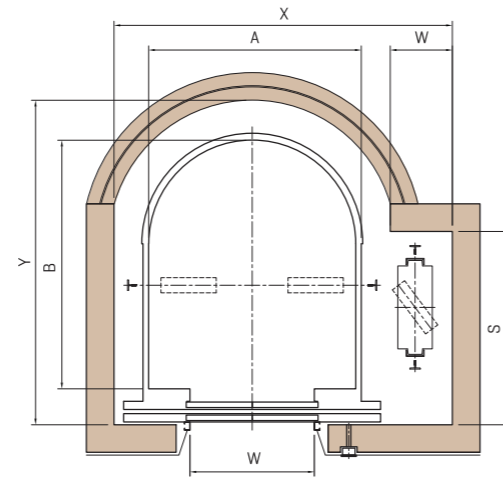

Mặt cắt ngang phòng máy
(Machine room cross section)

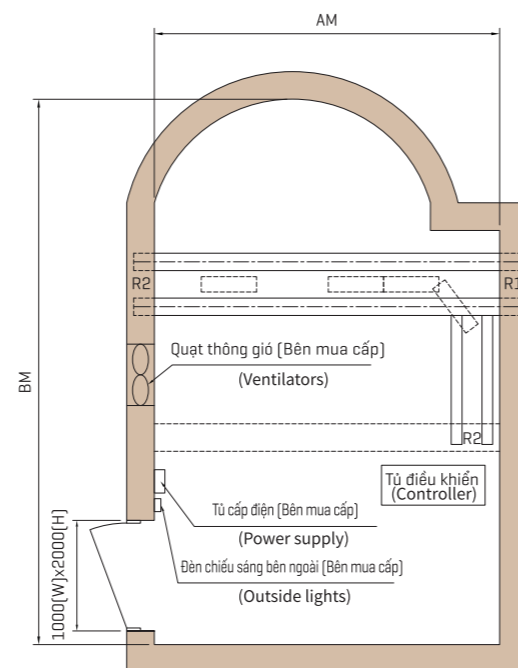

KÍCH THƯỚC TIÊU CHUẨN / CỬA 2 CÁNH MỞ TÂM

Mặt cắt ngang giếng thang hình bán lục lăng
(Hoistway cross section)

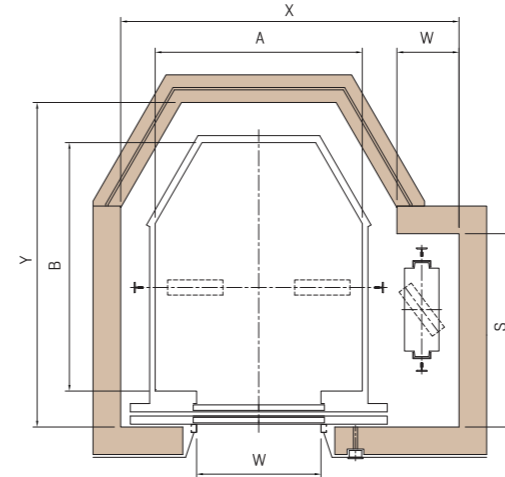

Mặt cắt ngang giếng thang hình vuông
(Hoistway cross section)

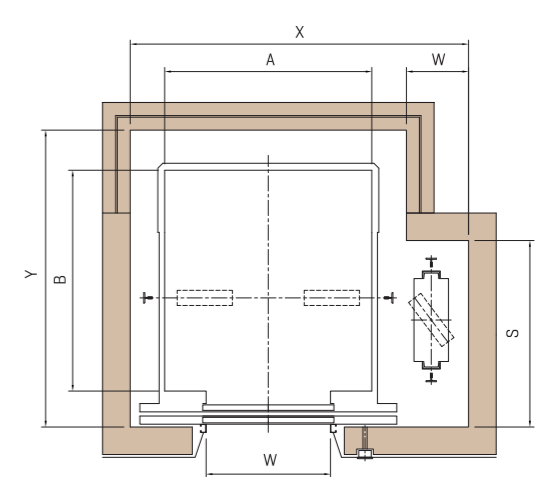

Loại (Type)	Tải trọng (Capacity)		Tốc độ (m/phút) (Speed)	Cửa [Rộng x Cao] [W x H] (Door size)	KT Cabin [A x B] (Car size)	Vị trí đối trọng (counterpoint position)	Kích thước giếng thang tối thiểu (Hoistway Size)				Kích thước phòng máy (Machine room size)		Phân lực (kg) (Machine)					
	Kg	Người (Persons)					[X x Y]	S	W	OH	PIT	AM x BM	HM	R1	R2	R3	R4	
Hình bán nguyệt và Hình bán lục lăng (semicircle and semi-hexagonal shape)	P12 - CO	800	12	60	800x2100	1400x1600	Bên / Side	2350x2150	1350	450	4500	1800	2350x3750	2200	7000	4000	9500	6800
				90							4600	1900						
				105							4800	2000						
	P15 - CO	1000	15	60	900x2100	1500x1800	Bên / Side	2450x2350	1400	450	4500	1800	2450x3950	2200	8500	4800	12500	9000
				90							4600	1900						
				105							4800	2000						
P20 - CO	1350	20	60	900x2100	1500x2200	Bên / Side	2450x2750	1800	450	4500	1800	2450x4350	2200	10500	6500	16000	12000	
			90							4600	1900							
			105							4800	2000							
Hình vuông (square)	P12 - CO	800	12	60	800x2100	1300x1500	Bên / Side	2250x2050	1250	450	4500	1800	2250x3650	2200	7000	4000	9500	6800
				90							4600	1900						
				105							4800	2000						
	P15 - CO	1000	15	60	900x2100	1500x1600	Bên / Side	2450x2150	1350	450	4500	1800	2450x3750	2200	8500	4800	12500	9000
				90							4600	1900						
				105							4800	2000						
P20 - CO	1350	20	60	900x2100	1500x2000	Bên / Side	2450x2550	1750	450	4500	1800	2450x4150	2200	10500	6500	16000	12000	
			90							4600	1900							
			105							4800	2000							

Ghi chú:

Nội dung của bảng này chỉ áp dụng cho các thông số kỹ thuật tiêu chuẩn. Các thang máy tải trọng và kích thước khác xin vui lòng tham khảo ý kiến chuyên gia tư vấn của Fuji Group để biết thông số.

THANG MÁY

CÓ PHÒNG MÁY

SƠ ĐỒ TỔNG THỂ

Mặt cắt đứng giếng thang
(Hoistway sectional standing)

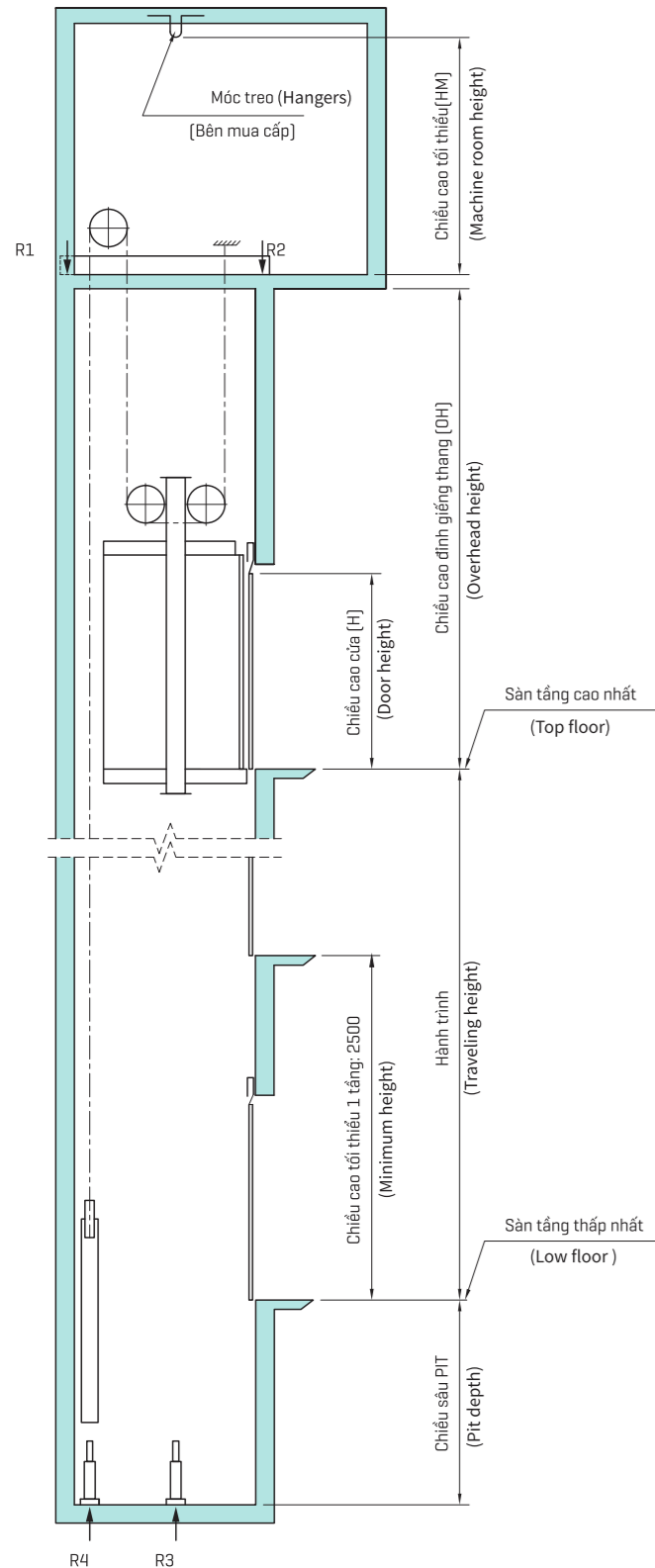

Mặt cắt ngang giếng thang (Hoistway cross section)

Đối trọng sau (Counterweight)

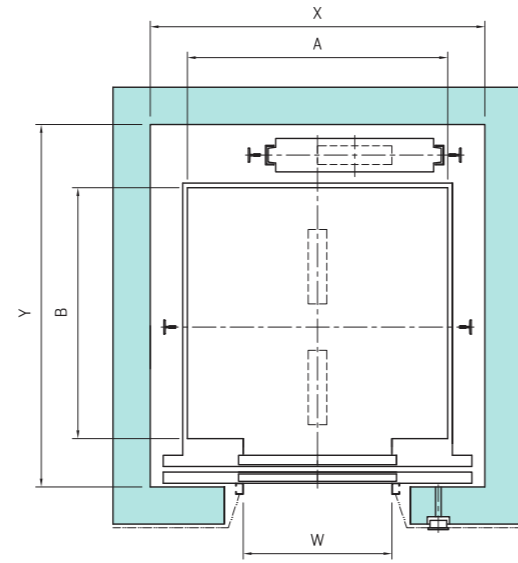

Mặt cắt ngang phòng máy (Machine room)

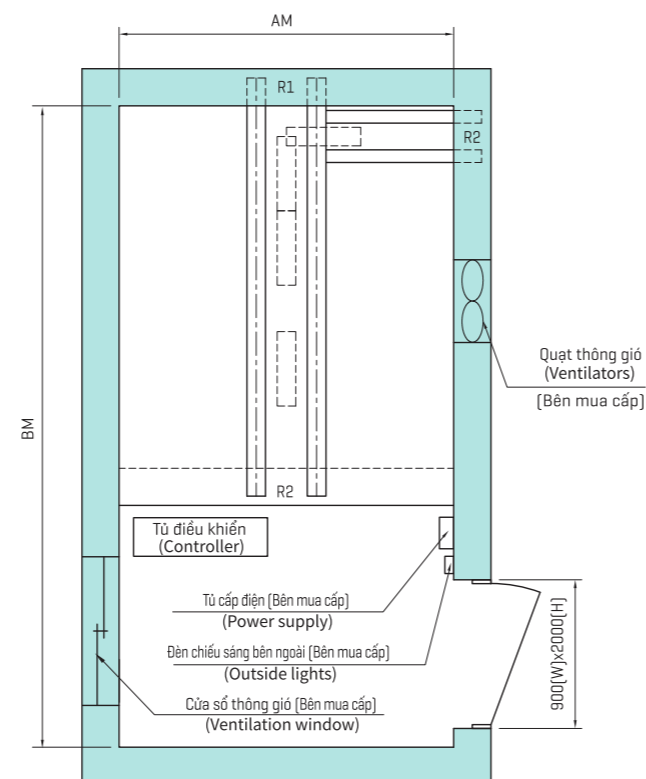

KÍCH THƯỚC TIÊU CHUẨN / CỬA 2 CÁNH MỞ TÂM

Loại (Type)	Tải trọng (Capacity)		Tốc độ (m/phút) (Speed)	Cửa [Rộng x Cao] (W x H) (Door size)	KT Cabin [A x B] (Car size)	Vị trí đối trọng (counterpoint position)	Kích thước giếng thang tối thiểu (Hoistway Size)			Kích thước phòng máy (Machine room size)		Phân lực (kg) (Machine)										
	Kg	Người (Persons)					[X x Y]	OH	PIT	AM x BM	HM	R1	R2	R3	R4							
P6-CO	450	6	60	700x2100	1200x1000	Sau / Rear	1600x1600	4100	1400	1600x3200	2200	3500	2000	4000	3000							
				800x2100	1400x850		1800x1450			1800x3050												
P8-CO	550	8	60	800x2100	1400x1050	Sau / Rear	1800x1650	4100	1400	1800x3250	2200	3850	2150	3750	2850							
			90				4300					1500	3900	2200	4550	3450						
P9-CO	630	9	60	800x2100	1400x1100	Sau / Rear	1800x1700	4100	1500	1800x3300	2200	4275	2400	4200	3200							
			90									4300	1500	4325	2450	5150	3950					
			105									4500	1600	4325	2450	6200	4700					
			60		1400x1150							1800x1750	4100	1400	1800x3350	2200	4275	2400	4200	3200		
			90														4300	1500	4325	2450	5150	3950
			105														4500	1600	4325	2450	6200	4700
P10-CO	700	10	60	800x2100	1400x1200	Sau / Rear	1800x1800	4100	1400	1800x3400	2200	4700	2650	4650	3550							
			90									4300	1500	4750	2700	5750	4450					
			105									4500	1600	4750	2700	6850	5250					
			60		1400x1250							1800x1850	4100	1400	1800x3450	2200	4700	2650	4650	3550		
			90														4300	1500	4750	2700	5750	4450
			105														4500	1600	4750	2700	6850	5250
P11-CO	750	11	60	800x2100	1400x1300	Sau / Rear	1800x1900	4100	1400	1800x3500	2200	5150	2800	5250	3950							
			90									4300	1500	5200	2850	6450	4950					
			105									4500	1600	5200	2850	7550	5850					
			60		1400x1350							1800x1950	4100	1400	1800x3550	2200	5150	2800	5250	3950		
			90														4300	1500	5200	2850	6450	4950
			105														4500	1600	5200	2850	7550	5850
P12-CO	800	12	60	800x2100	1400x1400	Sau / Rear	1800x2000	4100	1400	1800x3600	2200	5450	2950	6250	4250							
			90									4300	1500	5500	3000	6900	5300					
			105									4500	1600	5500	3000	8050	6250					
			120		2000x2150							4800	2100	2000x3750	2200	6250	3600	8150	6350			
			150													5000	2400	6250	3600	8150	6350	

Ghi chú:

Nội dung của bảng này chỉ áp dụng cho các thông số kỹ thuật tiêu chuẩn. Các thang máy tải trọng và kích thước khác xin vui lòng tham khảo ý kiến chuyên gia tư vấn của Fuji Group để biết thông số.

THANG MÁY

KHÔNG CÓ PHÒNG MÁY

SƠ ĐỒ TỔNG THỂ

Mặt cắt đứng giếng thang
(Hoistway sectional standing)

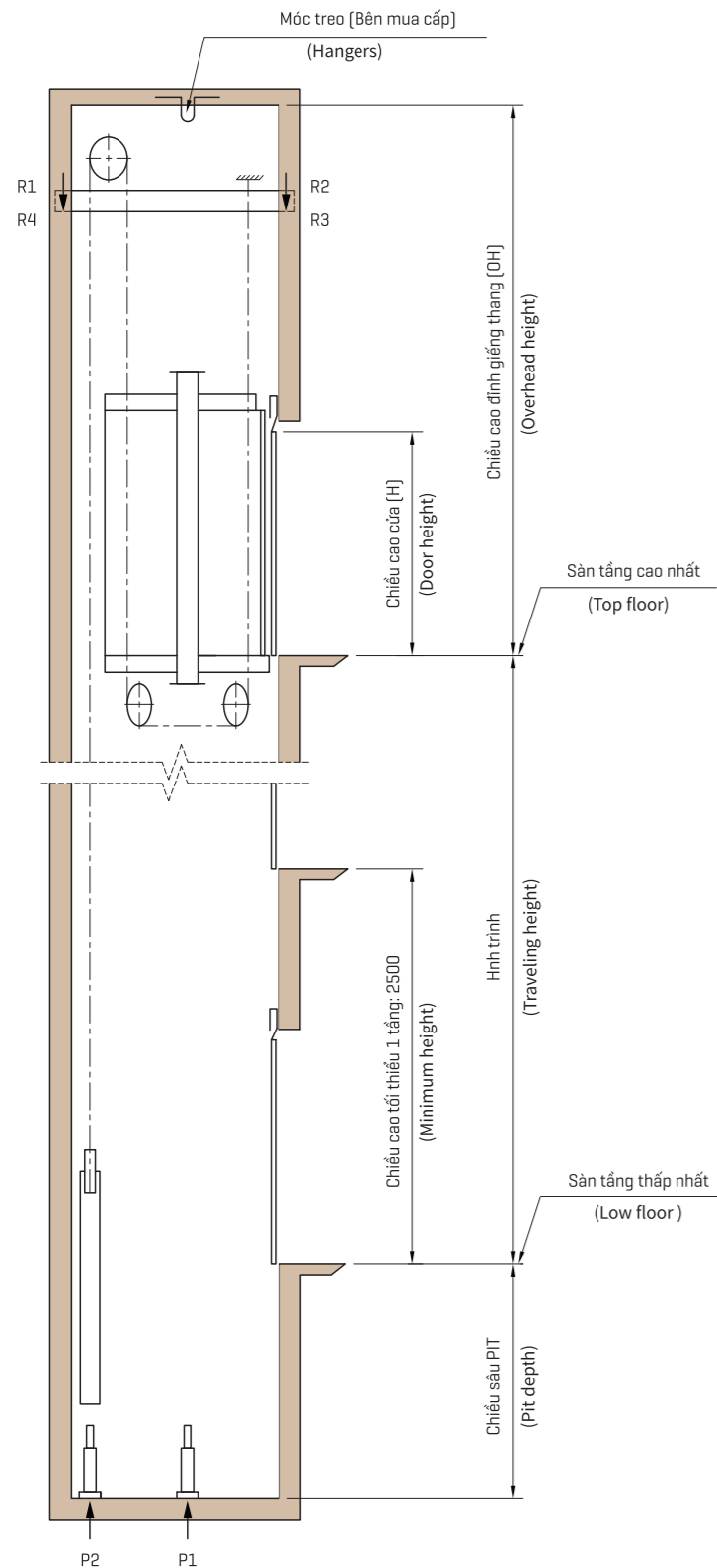

Mặt cắt ngang giếng thang (Hoistway cross section)

Đối trọng sau (Counterweight)

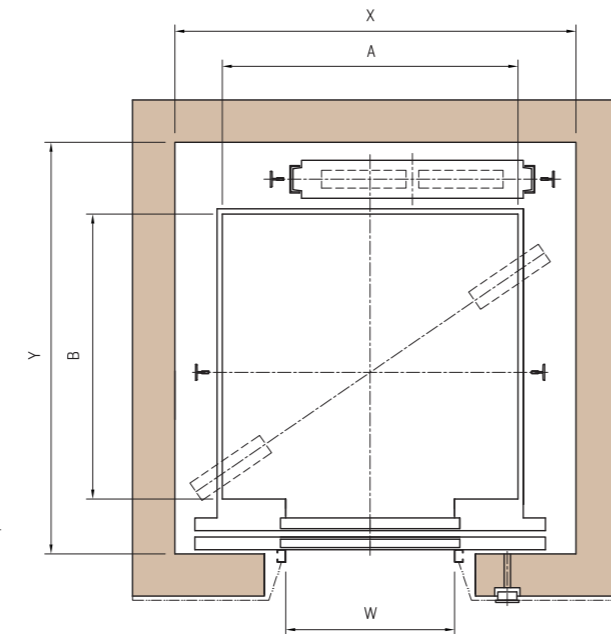

Đối trọng bên (Counterweight)

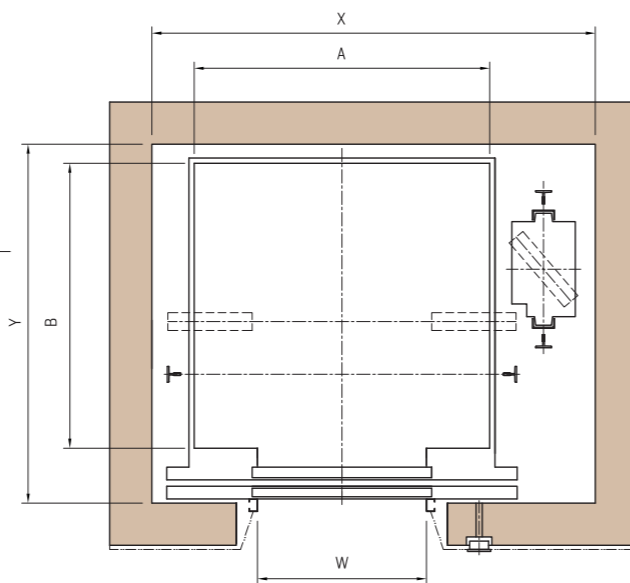

KÍCH THƯỚC TIÊU CHUẨN / CỬA 2 CÁNH MỞ TÂM

Loại (Type)	Tải trọng (Capacity)		Tốc độ [m/phút] (Speed)	Cửa [Rộng x Cao] [W x H] (Door size)	KT Cabin [A x B] (Car size)	Vị trí đối trọng (counterpoint position)	Kích thước giếng thang tối thiểu (Hoistway Size)			Phản lực [kg] (Machine)					
	Kg	Người (Persons)					[X x Y]	OH	PIT	R1	R2	R3	R4	P1	P2
P6-CO	450	6	60	700x2100	1000x1200	Bên / Side	1700x1550	4100	1400	1000	1200	1500	2500	4500	3000
			90					4300	1500						
			60	800x2100	1400x850	Sau / Rear	1900x1450	4100	1400						
			90					4300	1500						
P8-CO	550	8	60	800x2100	1050x1400	Bên / Side	1800x1750	4100	1400	1100	1350	1800	3000	5500	4000
			90					4300	1500						
			60	1400x1050	Sau / Rear	1900x1650	4100	1400							
			90				4300	1500							
P9-CO	630	9	60	800x2100	1100x1400	Bên / Side	1800x1750	4100	1400	1300	1700	2200	3200	6300	5000
			90					4300	1500						
			105					4500	1600						
			60	1400x1100	Sau / Rear	1900x1700	4100	1400							
			90				4300	1500							
105	4500	1600													
P11-CO	750	11	60	800x2100	1400x1350	Sau / Rear	1900x1950	4100	1400	1500	2000	2000	3500	8500	6500
			90					4300	1500						
			105					4500	1600						
P12-CO	800	12	60	800x2100	1400x1400	Sau / Rear	1900x2000	4100	1400	1550	2050	2600	3650	8650	6750
			90					4300	1500						
			105					4500	1600						
P13-CO	900	13	60	800x2100	1600x1400	Sau / Rear	2100x2000	4100	1400	1700	2150	2800	3850	9000	7050
			90					4300	1500						
			105					4500	1600						
P15-CO	1000	15	60	800x2100	1600x1500	Sau / Rear	2100x2100	4100	1400	1750	2250	3000	4000	9500	7400
			90					4300	1500						
			105					4500	1600						

Ghi chú:

Nội dung của bảng này chỉ áp dụng cho các thông số kỹ thuật tiêu chuẩn. Các thang máy tải trọng và kích thước khác xin vui lòng tham khảo ý kiến chuyên gia tư vấn của Fuji Group để biết thông số.

THANG MÁY BỆNH VIỆN



Nội thất cabin

Vách Cabin: Inox sọc nhuyễn

Cửa Cabin: Inox sọc nhuyễn

Trần Cabin: Inox sọc nhuyễn, inox gương, nhựa

Sàn: Đá

Tay vịn: Ống inox

Bảng điều khiển: Inox sọc nhuyễn, Hiển thị ma trận điểm LED

Walls : Hairline stainless steel

Door : Hairline stainless steel

Ceiling : Hairline stainless steel, mirror stainless steel, LED lights.

Floor : Optional stone

Armrest : Stainless steel round pipe

Control panel: Hairline stainless steel, LED do-matrix display.

SƠ ĐỒ TỔNG THỂ / KÍCH THƯỚC TIÊU CHUẨN / CỬA 2 CÁNH MỞ TÂM

Mặt cắt đứng giếng thang
(Hoistway sectional standing)

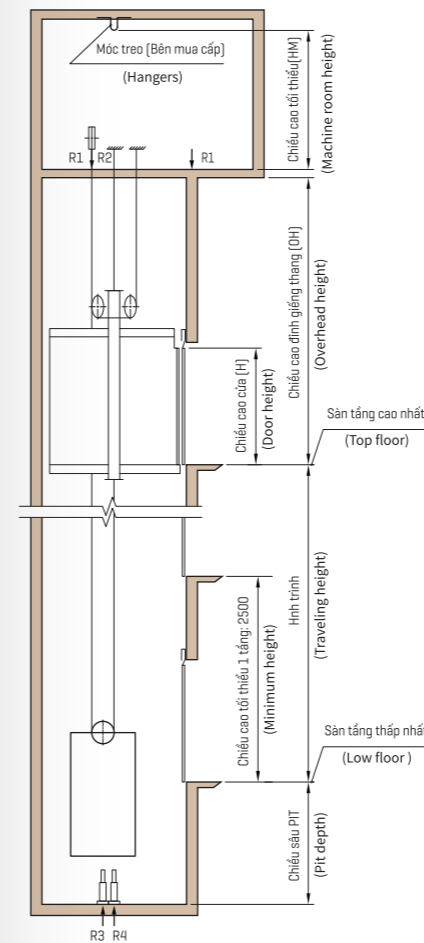

Mặt cắt ngang giếng thang
(Hoistway cross section)

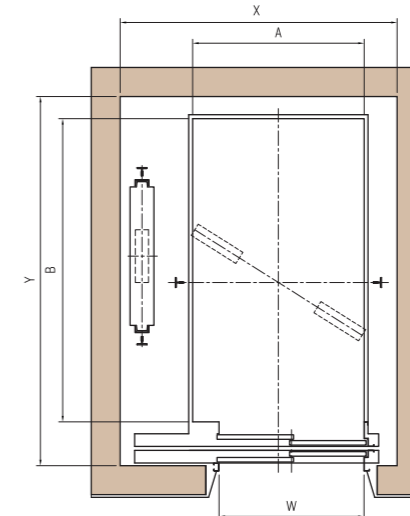

Mặt cắt ngang phòng máy
(Machine room cross section)

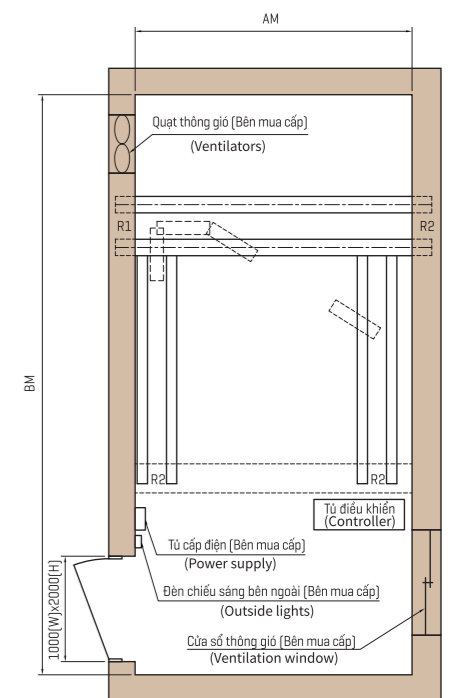

Loại (Type)	Tải trọng (Kg) (Capacity)	Tốc độ (m/phút) [m/min.] (Speed)	Cửa (Rộng x Cao) [W x H] (Door size)	KT Cabin [A x B] (Car size)	Vị trí đối trọng (counterpoint position)	Kích thước giếng thang tối thiểu (Hoistway Size)			Kích thước phòng máy (Machine room size)		Phân lực (kg) (Machine)			
						[X x Y]	OH	PIT	AM x BM	HM	R1	R2	R3	R4
B1000 - 2S	1000	60	1000x2100	1200x2100	Bên / Side	2000x2600	4100	1400	2000x4200	2200	5850	3400	10500	6500
		90					4300	1500						
		105					4500	1600						
B1150 - 2S	1150	60	1100x2100	1250x2200	Bên / Side	2100x2700	4200	1400	2100x4300	2200	8000	4250	12500	9000
		90					4400	1500						
		105					4600	1600						
B1350 - 2S	1350	60	1100x2100	1300x2300	Bên / Side	2150x2800	4200	1400	2150x4400	2200	9500	5500	15000	11500
		90					4400	1500						
		105					4600	1600						
B1600 - 2S	1600	60	1200x2100	1500x2300	Bên / Side	2350x2800	4200	1400	2350x4400	2200	12500	7500	18500	14500
		90					4400	1500						
		105					4600	1600						

Ghi chú:

Nội dung của bảng này chỉ áp dụng cho các thông số kỹ thuật tiêu chuẩn.

Các thang máy tải trọng và kích thước khác xin vui lòng tham khảo ý kiến chuyên gia tư vấn của Fuji Group để biết thông số.

THANG MÁY TẢI HÀNG



Nội thất cabin

Vách Cabin: Inox sọc nhuyễn thanh gỗ bảo vệ

Cửa Cabin: Inox sọc nhuyễn

Trần Cabin: Thép sơn tĩnh điện

Sàn: Thép có gân chống trượt

Bảng điều khiển: Inox sọc nhuyễn, Hiển thị ma trận điểm LED

Walls : Hairline stainless steel, protective wood stick

Door : Hairline stainless steel

Ceiling : Powder coated steel

Floor : Anti-slip ribbed steel

Control panel: Hairline stainless steel, LED do-matrix display.

SƠ ĐỒ TỔNG THỂ / KÍCH THƯỚC TIÊU CHUẨN / CỬA 2 CÁNH MỞ TÂM CỬA 4 VÀ 6 CÁNH MỞ TÂM / CỬA 3 VÀ 3 CÁNH MỞ LỆCH

Mặt cắt đứng giếng thang
(Hoistway sectional standing)

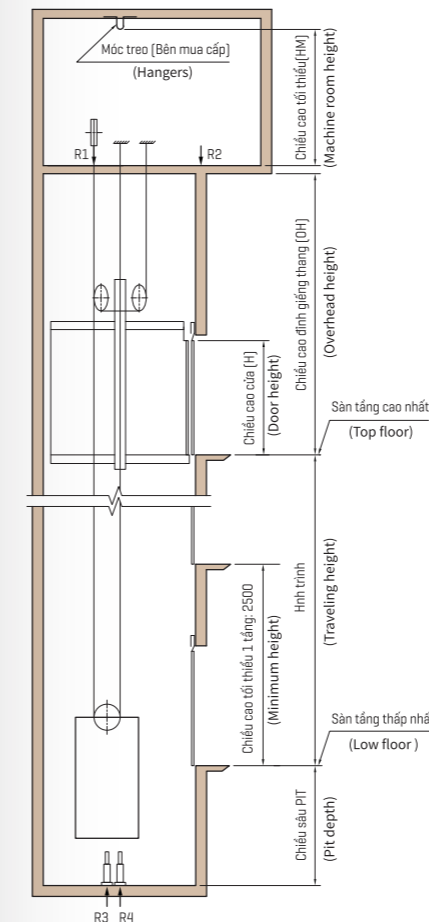

Mặt cắt ngang giếng thang
(Hoistway cross section)

Loại cửa 2CO

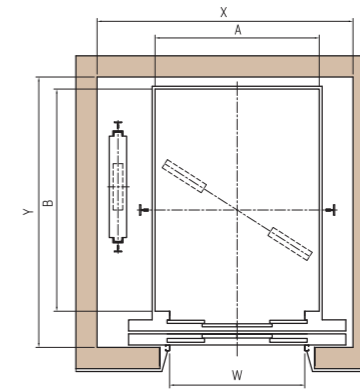

Loại cửa 2S

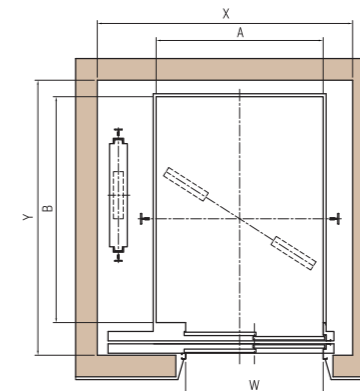

Mặt cắt ngang phòng máy
(Machine room cross section)

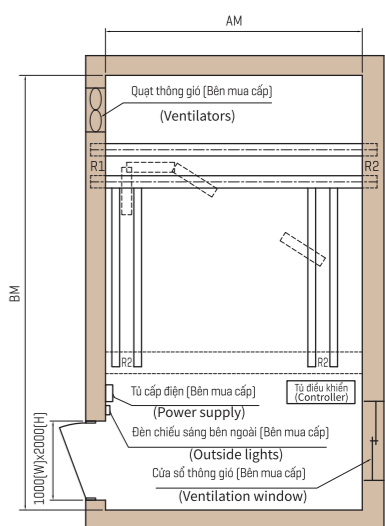

Loại (Type)	Tải trọng [Kg] (Capacity)	Tốc độ [m/phút] (Speed)	Cửa [Rộng x Cao] [W x H] (Door size)	KT Cabin [A x B] (Car size)	Vị trí đối trọng (counterpoint position)	Kích thước giếng thang tối thiểu (Hoistway Size)			Kích thước phòng máy (Machine room size)		Phân lực [kg] (Machine)			
						[X x Y]	OH	PIT	AM x BM	HM	R1	R2	R3	R4
F1000 - 2S F1000 - 2CO	1000	30	1400x2100	1700x2300	Bên / Side	2650x2800	4400	1400	2600x4400	2200	7000	6000	8500	7500
		45												
		60												
F1500 - 2S F1500 - 2CO	1500	30	1700x2100	2200x2400	Bên / Side	3150x3000	4400	1400	3100x4600	2200	9500	8000	12000	9500
		45												
		60												
F2000 - 2S F2000 - 2CO	2000	30	1800x2100	2200x2800	Bên / Side	3250x3400	4400	1400	3200x5000	2200	13000	9000	15000	12000
		45												
F2500 - 3S F2500 - 3CO	2500	30	2100x2100	2500x3000	Bên / Side	3550x3700	4800	1400	3500x5300	2200	16000	10500	19000	15000
F3000 - 3S F3000 - 3CO	3000	30	2200x2100	2500x3400	Bên / Side	3550x4100	5000	1400	3500x5700	2200	19000	12500	23000	18000
F5000 - 3S F3000 - 3CO	5000	30	2700x2700	2700x3600	Bên / Side	4200x4200	5000	2000	4200x4400	2500	25000	15000	27000	21000

Ghi chú:

2CO - cửa 4 cánh mở tâm

3CO - cửa 6 cánh mở tâm

2S - cửa 2 cánh mở lệch

3S - cửa 3 cánh mở lệch

Nội dung của bảng này chỉ áp dụng cho các thông số kỹ thuật tiêu chuẩn.

Các thang máy tải trọng và kích thước khác xin vui lòng tham khảo ý kiến chuyên gia tư vấn của Fuji Group để biết thông số.

THANG MÁY CHỖ HÀNG



Nội thất cabin

Vách Cabin: Inox sọc nhũ
Cửa Cabin: Inox sọc nhũ
Trần Cabin: Inox sọc nhũ
Sàn: Inox sọc nhũ

Walls : Hairline stainless steel
Door: Hairline stainless steel
Ceiling : Powder coated steel
Floor : Hairline stainless steel

SƠ ĐỒ TỔNG THỂ / KÍCH THƯỚC TIÊU CHUẨN

Mặt cắt đứng giếng thang
(Hoistway sectional standing)

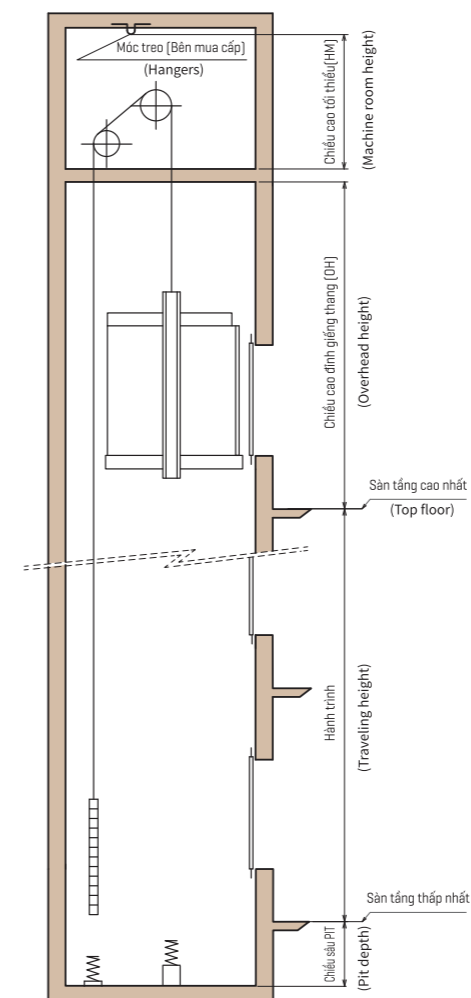

Mặt cắt ngang giếng thang
(Hoistway cross section)

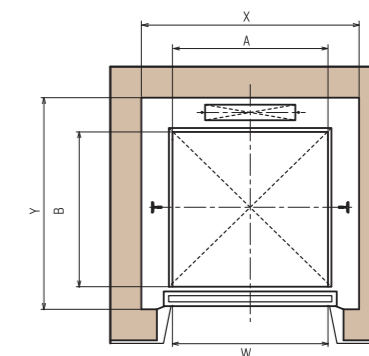

Cửa (Door)

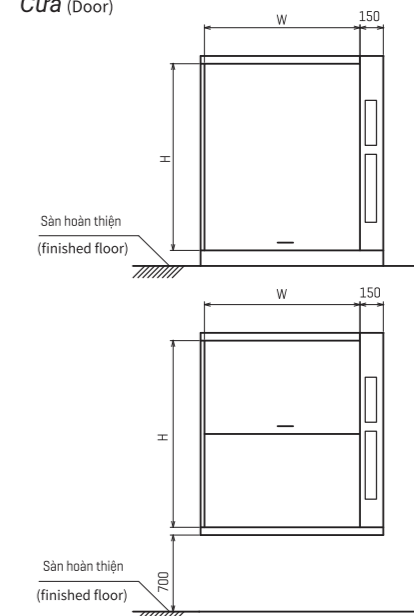

Loại (Type)	Tải trọng [kg] (Capacity)	Tốc độ [m/phút] (Speed)	Cửa [Rộng x Cao] [W x H] (Door size)	KT Cabin [A x B] (Car size)	Vị trí đối trọng (counterpoint position)	Kích thước giếng thang tối thiểu (Hoistway Size)			Kích thước phòng máy [AM x BM x HM] (Machine room size)
						[X x Y]	OH	PIT	
D100-UD	100	10-15	800 x 1000	800 x 600	Sau / Rear	1200 x 1000	1800	700	1200 x 1000 x 1200
D150-UD	150		800 x 1000	800 x 800	Sau / Rear	1200 x 1200	1800	700	1200 x 1200 x 1200
D200-1U	200		1000 x 1200	1000 x 800	Sau / Rear	1400 x 1200	2700	500	1400 x 1200 x 1200
D250-1U	250		1000 x 1200	1000 x 1000	Sau / Rear	1400 x 1400	2700	500	1400 x 1400 x 1200
D300-1U	300		1000 x 1200	1000 x 1200	Sau / Rear	1400 x 1600	2700	500	1400 x 1600 x 1200

Ghi chú:

Loại cửa:
1U - 1 cánh mở lên
UD - 1 cánh mở lên, 1 cánh mở xuống

Nội dung của bảng này chỉ áp dụng cho các thông số kỹ thuật tiêu chuẩn. Các thang máy tải trọng và kích thước khác xin vui lòng tham khảo ý kiến chuyên gia tư vấn của Fuji Group để biết thông số.

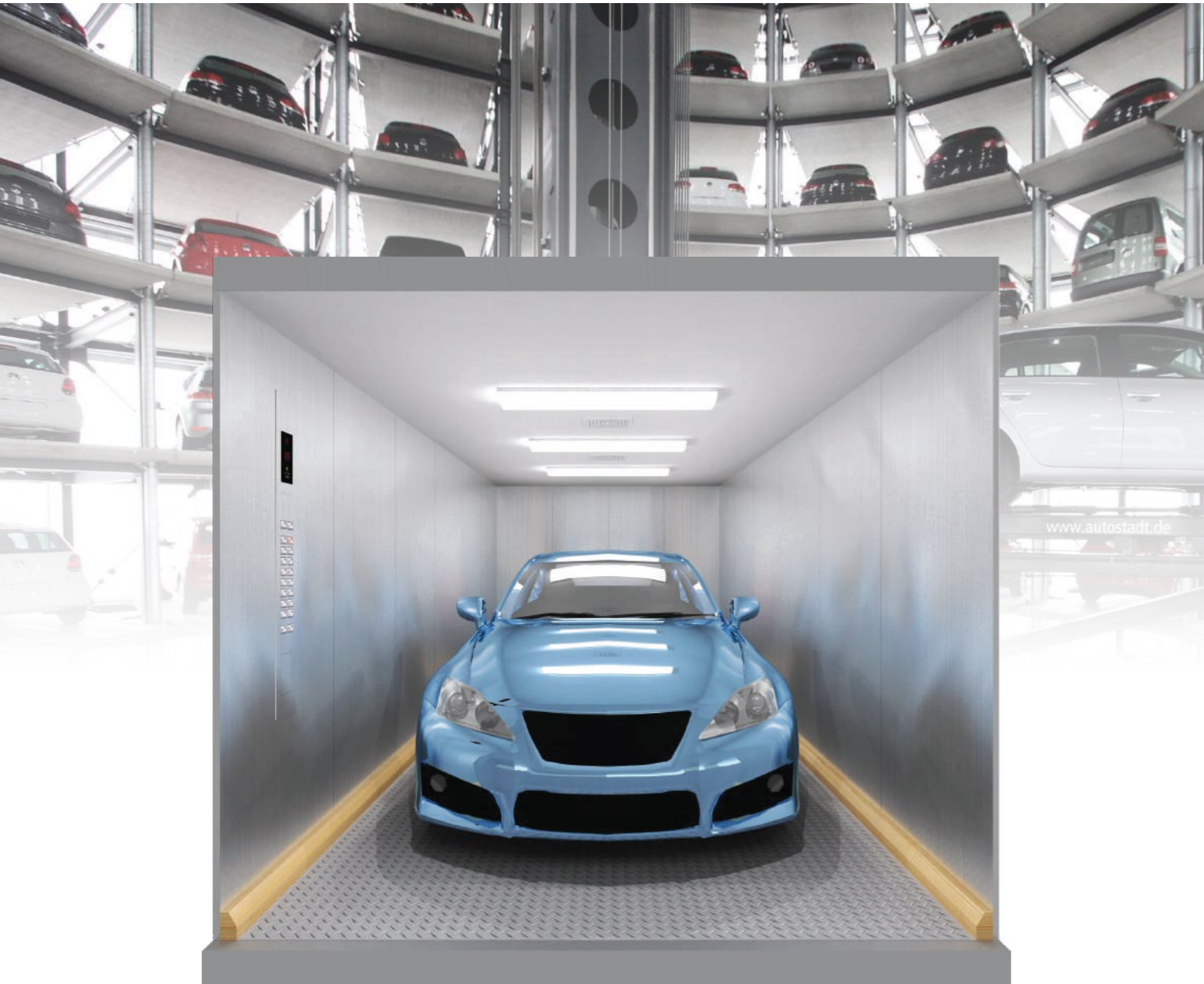

Nội thất cabin

Vách Cabin: Inox sọc nhuyễn, thanh gỗ bảo vệ

Cửa Cabin: Inox sọc nhuyễn

Trần Cabin: Thép sơn tĩnh điện

Sàn: Thép có gân chống trượt

Bảng điều khiển: Inox sọc nhuyễn, Hiển thị ma trận điểm LED

Walls : Hairline stainless steel, protective wood stick

Door : Hairline stainless steel

Ceiling : Powder coated steel

Floor : Anti-slip ribbed steel

Control panel: Hairline stainless steel, LED do-matrix display.

Mặt cắt đứng giếng thang
(Hoistway sectional standing)

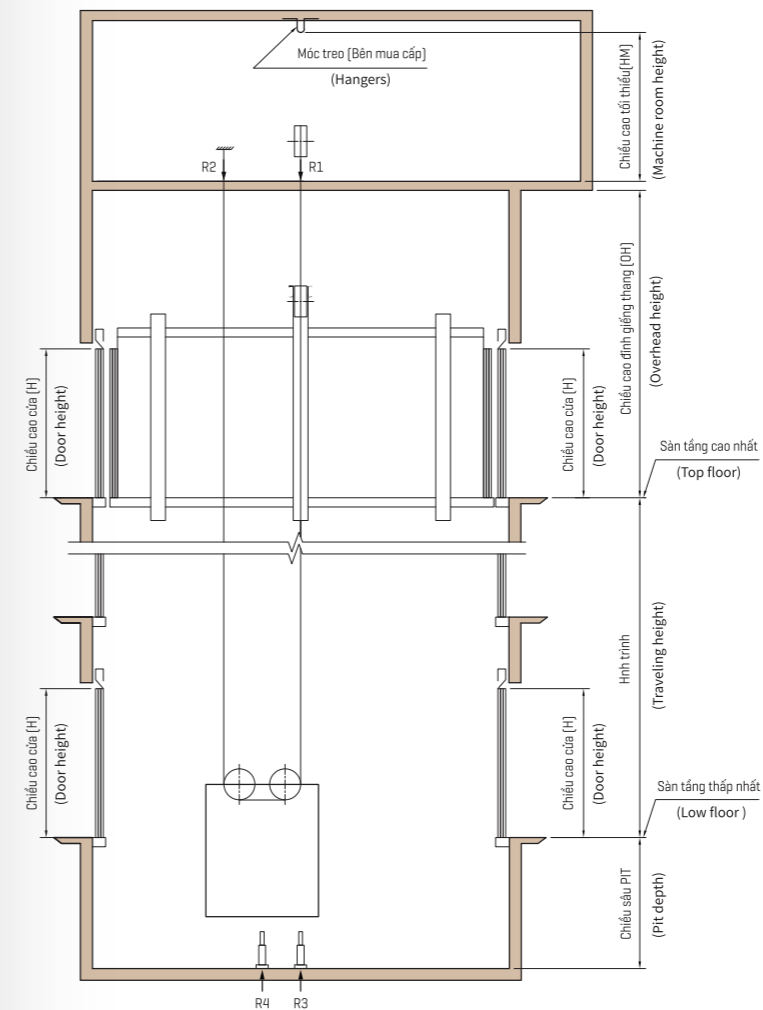

Mặt cắt ngang giếng thang
(Hoistway cross section)

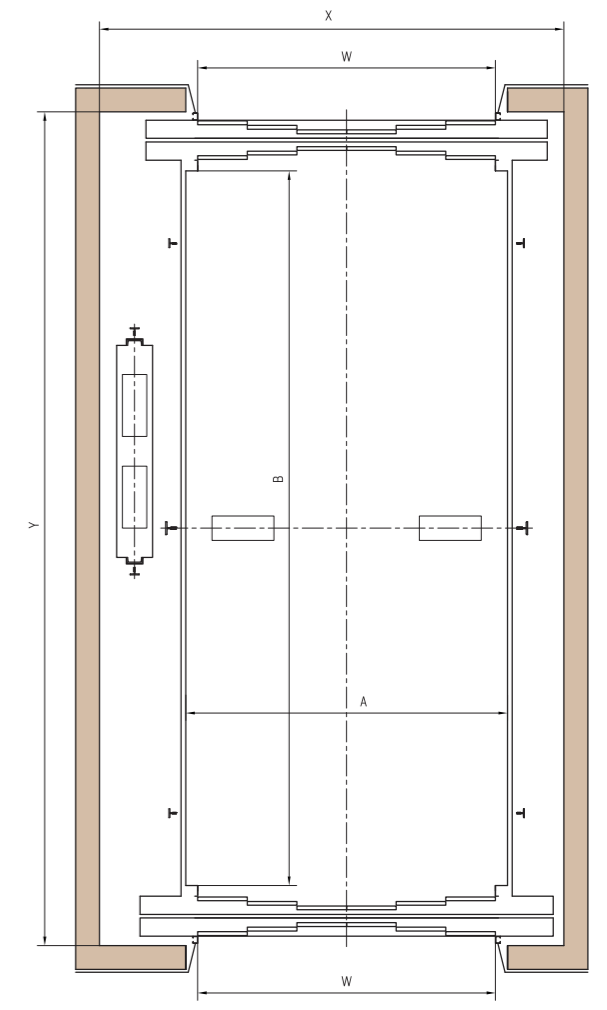

Loại (Type)	Tải trọng [Kg] (Load)	Tốc độ [m/phút] (Speed)	Cửa [Rộng x Cao] [W x H] (Door size)	KT Cabin [A x B] (Car size)	Vị trí đối trọng (counterpoint position)	Chiều cao tầng tối thiểu (Minimum floor height)	Kích thước giếng thang tối thiểu (Hoistway Size)				Kích thước phòng máy (Machine room size)		Phân lực [kg] (Machine)			
							SEC	TTC	OH	PIT	AM x BM	HM	R1	R2	R3	R4
C2500 - 3CO	2500	30	2400x2100	2600x5500	Bên / Side	3000	3800x6300	3800x6500	4600	1600	3800x6300	2200	5000	4000	7000	6000
C3000 - 3CO	3000	30	2500x2500	2700x6000	Bên / Side	3400	3900x6800	3900x7000	4800	1700	3900x6800	2200	7000	6000	8500	7500
C3500 - 3CO	3500	30	2700x2500	2900x6000	Bên / Side	3400	4100x6800	4100x7000	4800	1700	4100x6800	2200	9000	7000	10500	9500
C5000 - 3CO	5000	30	2700x2700	2800x6300	Bên / Side	3400	4100x7000	4200x7000	5000	2000	4100x7000	2500	1100	9000	12500	11500

Ghi chú:

SEC: thang máy một mặt cửa

TTC: thang máy hai mặt cửa

Nội dung của bảng này chỉ áp dụng cho các thông số kỹ thuật tiêu chuẩn.

Các thang máy tải trọng và kích thước khác xin vui lòng tham khảo ý kiến chuyên gia tư vấn của Fuji Group để biết thông số.

HÌNH ẢNH DỰ ÁN

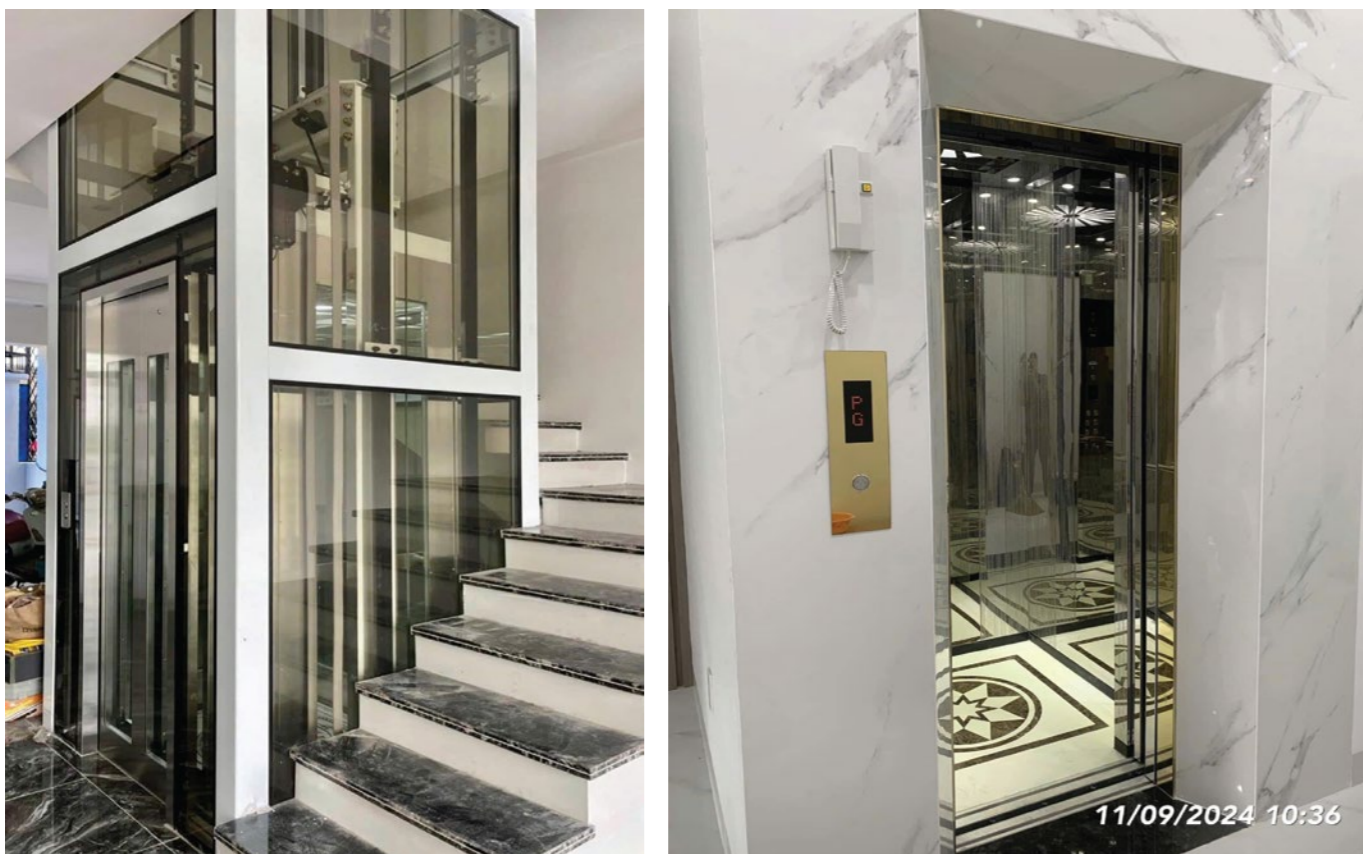
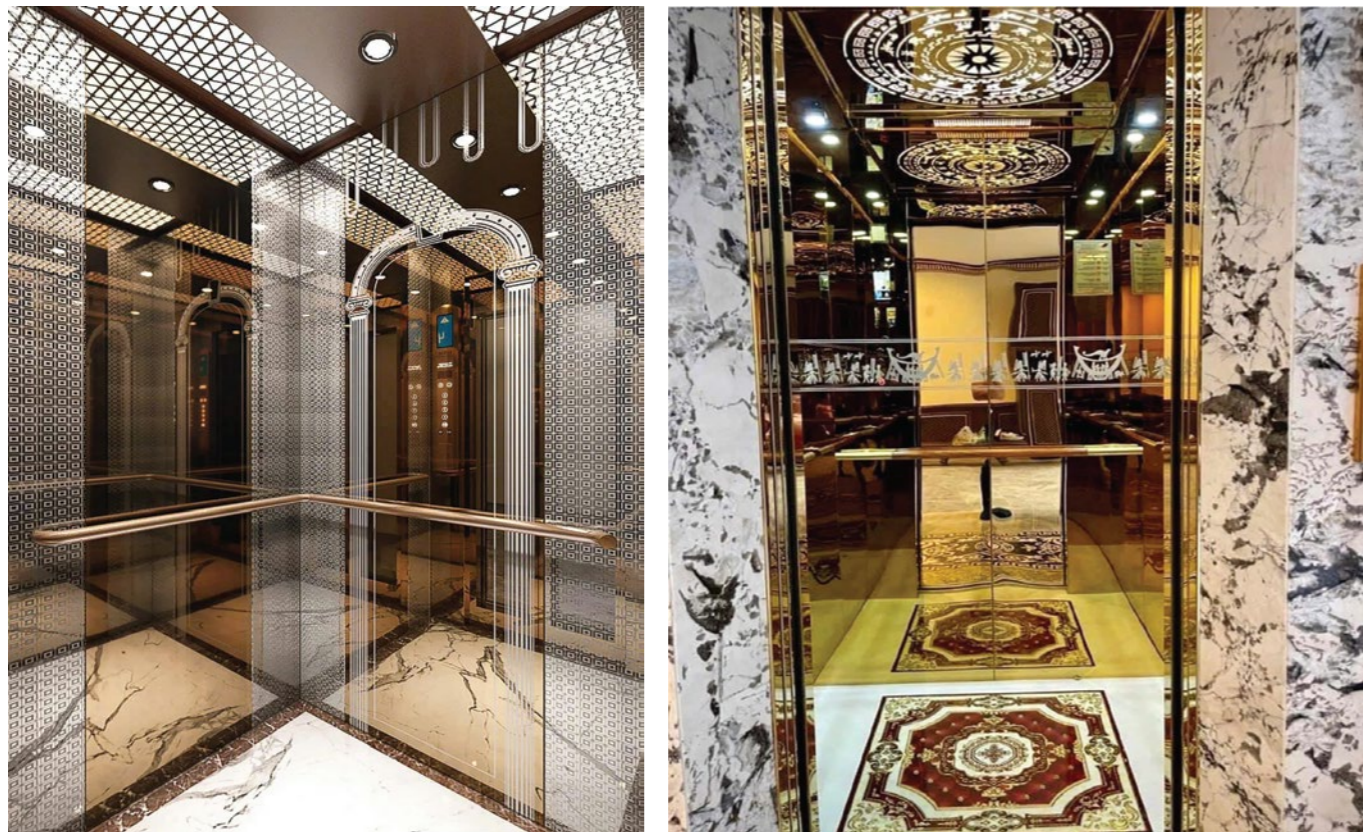

HÌNH ẢNH DỰ ÁN

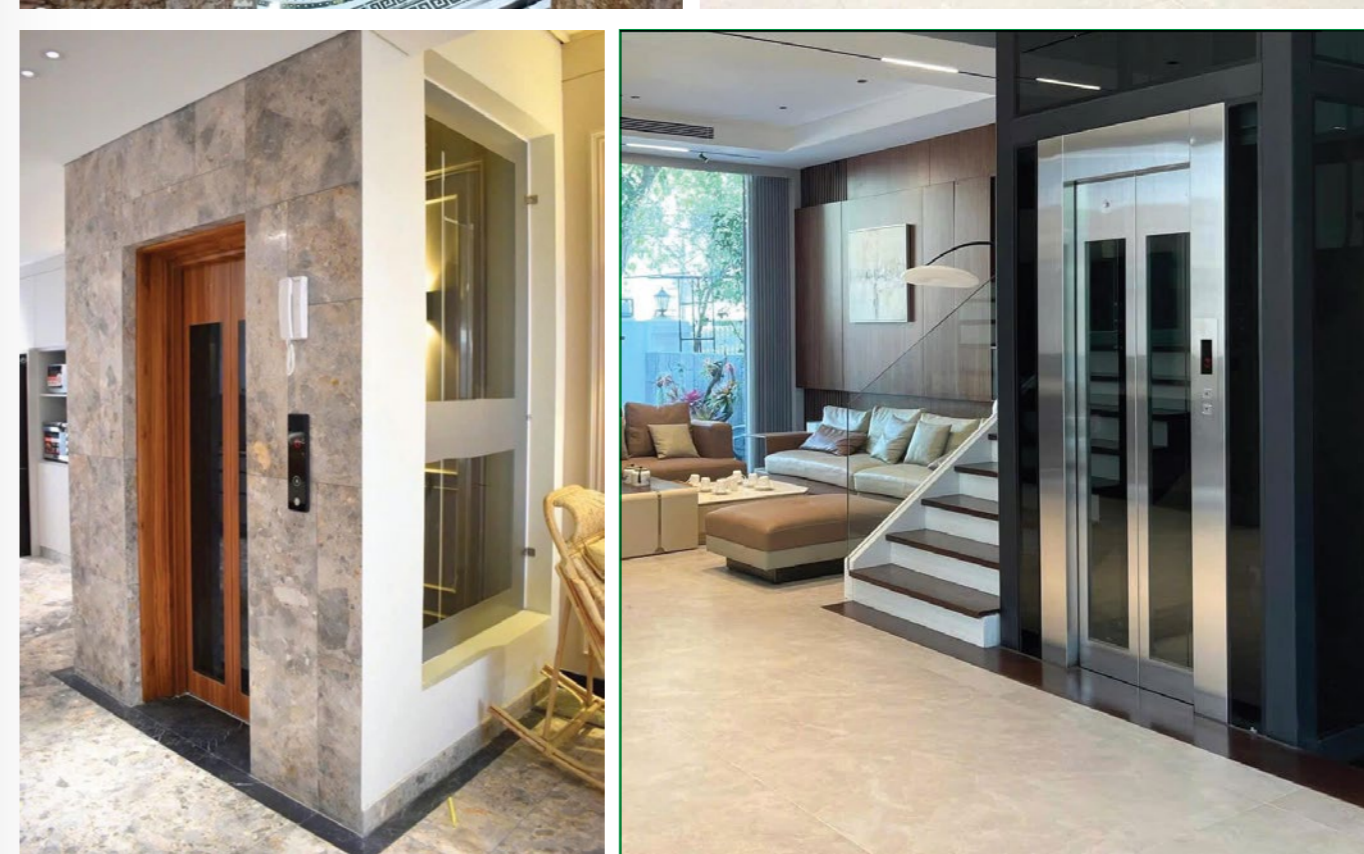

HÌNH ẢNH DỰ ÁN

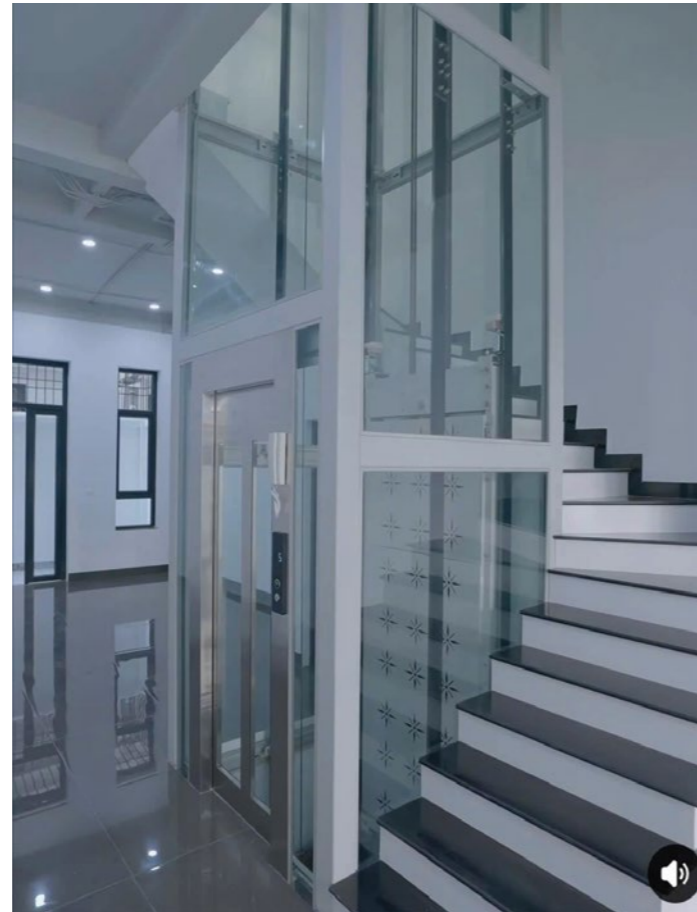

HÌNH ẢNH DỰ ÁN

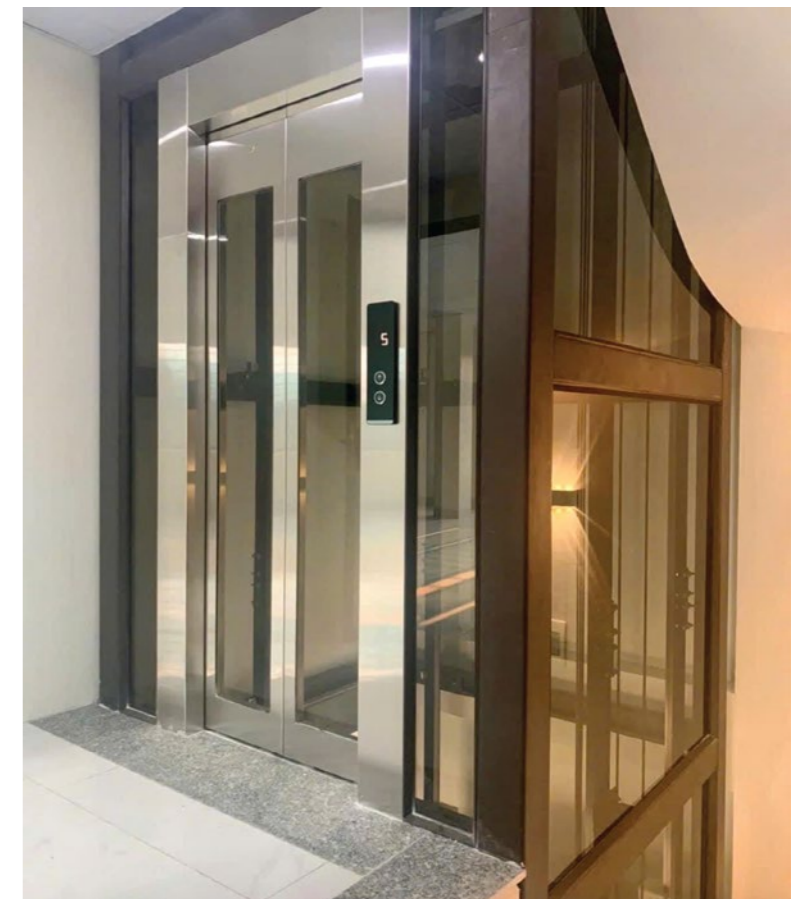

HÌNH ẢNH DỰ ÁN

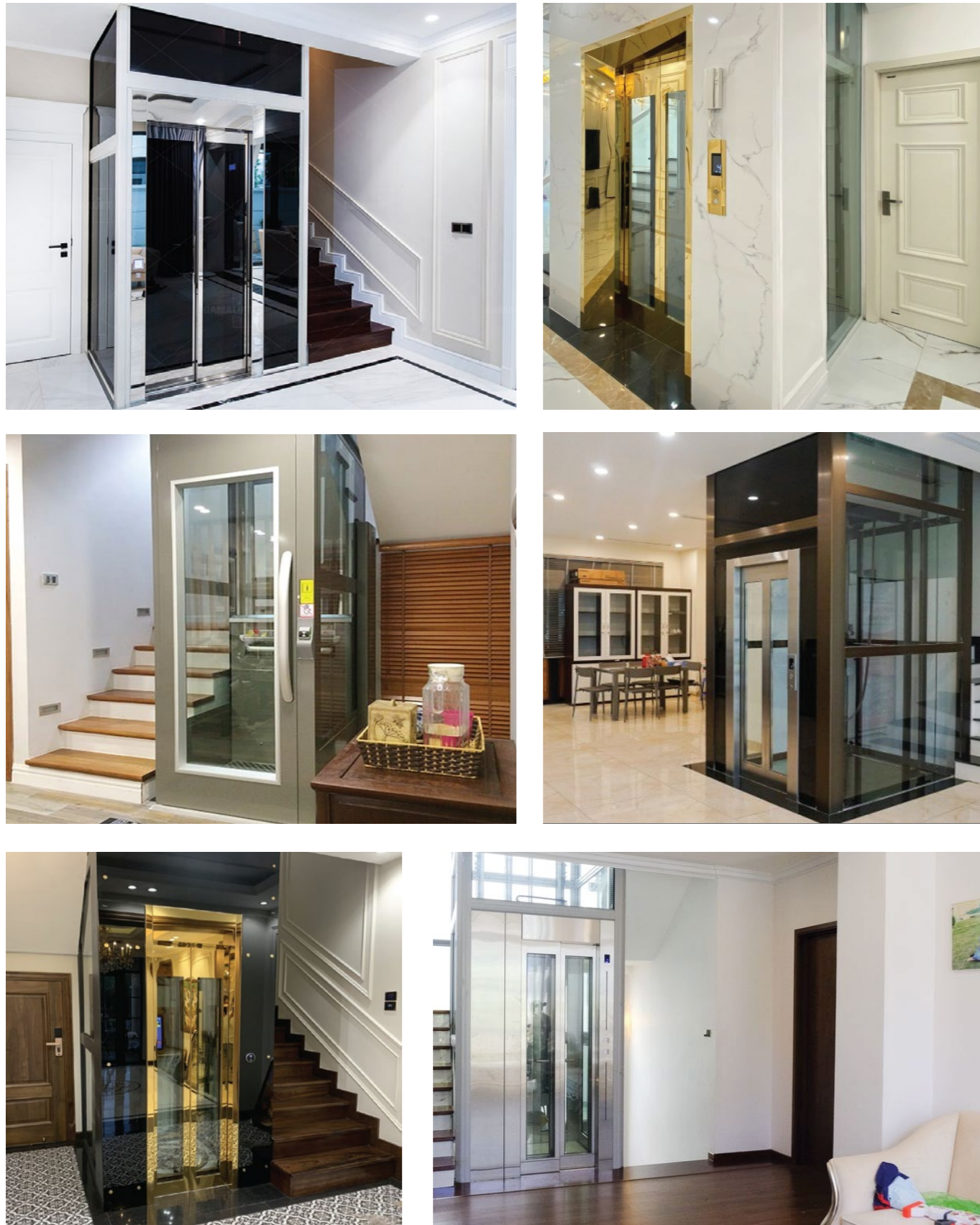

HÌNH ẢNH DỰ ÁN



HÌNH ẢNH DỰ ÁN

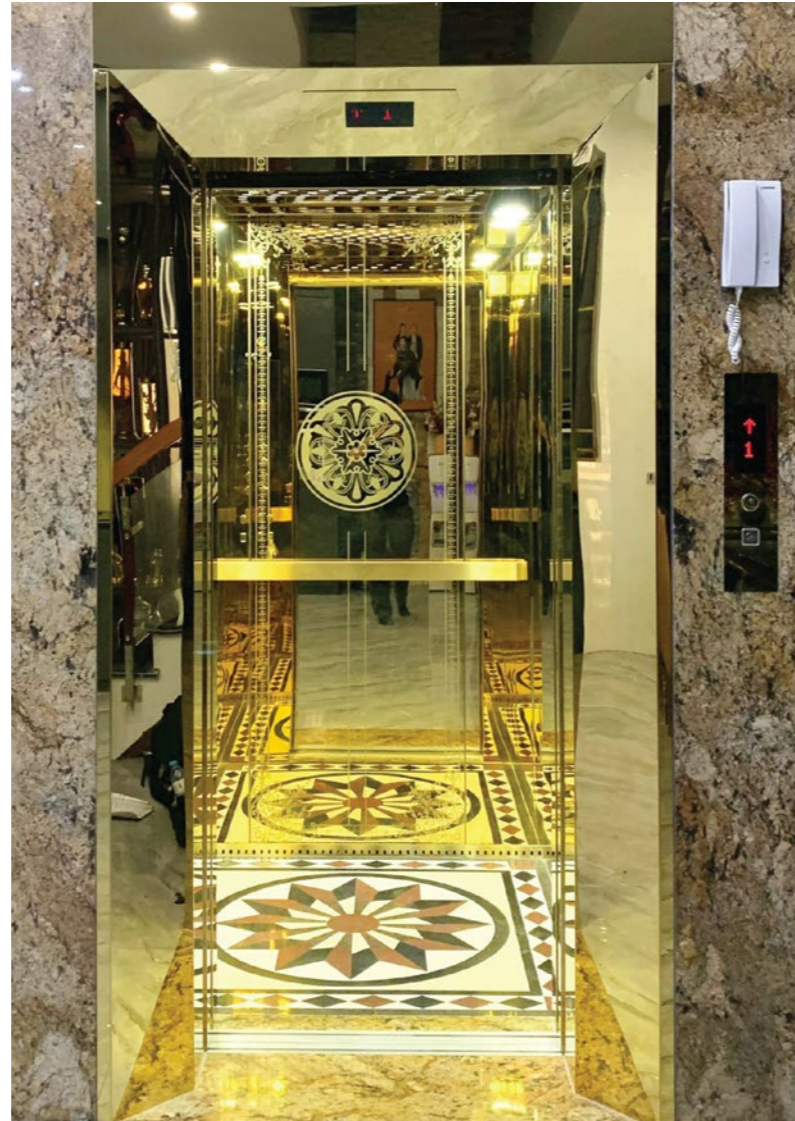

LỜI CẢM ƠN

Kính gửi Quý khách hàng và Quý đối tác,

Công ty Cổ phần Thang máy Fuji Group xin chân thành cảm ơn Quý vị đã tin tưởng, lựa chọn và đồng hành cùng chúng tôi trong suốt thời gian qua.

Sự tín nhiệm và ủng hộ của Quý khách hàng chính là nguồn động lực to lớn để Fuji Group không ngừng hoàn thiện, nâng cao chất lượng sản phẩm - dịch vụ và ngày càng khẳng định vị thế trên thị trường.

Chúng tôi cam kết tiếp tục phát huy tinh thần trách nhiệm, tận tâm trong từng công trình và từng dịch vụ, để luôn xứng đáng với niềm tin mà Quý vị đã trao gửi.

Kính chúc Quý khách hàng và Quý đối tác luôn dồi dào sức khỏe, thành công và thịnh vượng.

Rất mong tiếp tục nhận được sự đồng hành, hợp tác bền vững trong thời gian tới.

Trân trọng cảm ơn!

CÔNG TY CỔ PHẦN THANG MÁY FUJI GROUP